

Фотопринтер Dell™ All-In-One 944

Руководство пользователя

См.:

- Заказ принадлежностей
- Приступая к работе
- Использование принтера
- Программное обеспечение принтера
- Обслуживание и устранение неисправностей

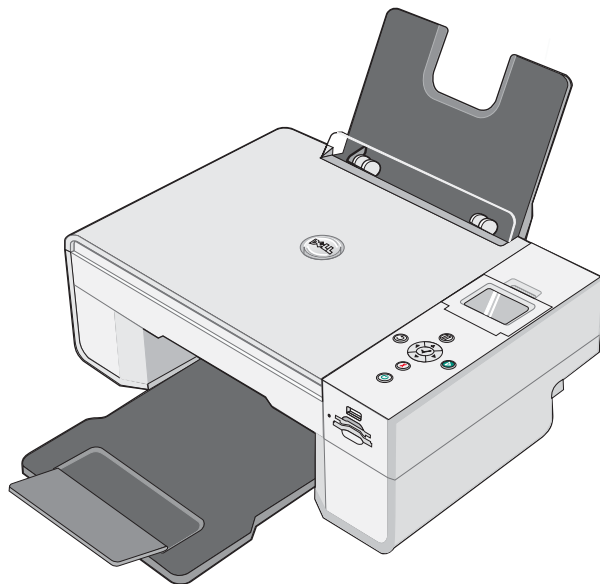

Заказ принадлежностей

Картриджи Dell™ продает только корпорация Dell. Картриджи можно заказать на веб-узле www.dell.com/supplies или по телефону.

Австралия	1300 303 290	Норвегия	231622 64
Австрия	08 20 - 24 05 30 35	Польша	022 579 59 65
Бельгия	02.713 1590	Португалия	21 4220710
Великобритания	0870 907 4574	Пуэрто-Рико	866-851-1760
Германия	0800 2873355	Сингапур	1800 394 7486
Дания	3287 5215	США	877-INK-2-YOU
Ирландия	1850 707 407	Финляндия	09 2533 1411
Испания	902120385	Франция	825387247
Италия	800602705	Чехия	+420 225 372 711
Канада	877-501-4803	Чили	1230-020-3947
КНР	800-858-0888		800-202874
Колумбия	01800-9-155676	Швейцария	0848 335 599
Люксембург	02.713 1590	Швеция	08 587 705 81
Малайзия	1800 88 0301	ЮАР	0860 102 591
Мексика	001 866 851 1754	Япония	044-556-3551
Нидерланды	020 - 674 4881		



ПРИМЕЧАНИЕ. Если страна не указана в списке, по вопросам заказа расходных материалов обратитесь к дистрибьютору корпорации Dell.

Принтер рассчитан для печати с использованием следующих картриджей.

Расходный материал	Номер по каталогу
Стандартный черный картридж	J5566
Стандартный цветной картридж	J5567
Черный картридж большой емкости	M4640
Цветной картридж большой емкости	M4646
Фотокартридж	J4844

Примечания, уведомления и предупреждения



ПРИМЕЧАНИЕ. ПРИМЕЧАНИЕ содержит важную информацию, которая помогает более эффективно использовать принтер.



ЗАМЕЧАНИЕ: ЗАМЕЧАНИЕ указывает на возможное повреждение оборудования и потерю данных, а также содержит информацию о том, как предотвратить неисправность.



ВНИМАНИЕ! В разделе ВНИМАНИЕ указывается на возможность повреждения имущества, травмирования или смерти.

Информация в этом документе может быть изменена без предварительного уведомления.

© 2005 г. Dell Inc. Все права защищены.

Воспроизведение материалов данного руководства в любой форме без письменного разрешения корпорации Dell Inc. строго запрещено.

Товарные знаки, используемые в этом тексте: *Dell*, логотип *DELL*, *Dell Picture Studio* и *Dell Ink Management System* являются торговыми марками корпорации Dell Inc.; *Microsoft* и *Windows* – зарегистрированные торговые марки корпорации Майкрософт.

В этом документе могут использоваться другие товарные знаки и названия продуктов для обозначения либо организаций, которые заявили свое право на них, либо их продуктов. Корпорация Dell отказывается от каких-либо имущественных интересов в отношении торговых марок и названий, кроме своих собственных.

ОГРАНИЧЕННЫЕ ПРАВА ПРАВИТЕЛЬСТВА США

Данное программное обеспечение и документация предоставлены с ОГРАНИЧЕННЫМИ ПРАВАМИ.

Использование, копирование или открытое опубликование Правительством США подпадает под ограничения, изложенные в подпараграфе (c) (1) (ii) раздела «Права в области технической информации и компьютерного программного обеспечения» DFARS 252.227-7013 и соответствующих положений FAR. Dell Inc., One Dell Way, Round Rock, Texas, 78682, USA.

Содержание

1 О принтере

Знакомство с деталями принтера	12
Установка принтера	14
Установка языка на принтере	14
Изменение языка на принтере	14
Использование панели управления	15
Меню панели управления	16
Загрузка бумаги	23
Автоматический датчик типа бумаги	25

2 Печать

Печать документа	27
Печать фотографий	28
Печать фотографий без рамки	29
Печать на конвертах	30
Печать фотографий с помощью PictBridge-совместимой цифровой камеры	31
Печать фотографий с карты памяти или накопителя USB	32
Просмотр или печать фото	34
Сохранение фотографий на компьютере	34
Просмотр слайдов	34
Печать всех фотографий с карты памяти или накопителя USB	34
Коррекция фотографий на карте памяти или накопителе USB	35

3 Копирование

Копирование документов с помощью панели управления	39
Копирование документов с использованием компьютера	40
Копирование фотографий с помощью панели управления	42
Копирование фотографий с помощью компьютера	43
Изменение параметров копирования	45

4 Сканирование

Сканирование документов	47
Сканирование фотографий	48
Сканирование нескольких страниц или изображений	49
Сканирование фотографии или документа по сети	51
Редактирование сканированного текста с помощью оптического распознавания символов (OCR)	52
Сохранение изображения на компьютере	54
Отправка сканированного изображения или документа по электронной почте	54
Увеличение или уменьшение изображений или документов	55

5 Работа с факсом

Установка программы Microsoft Fax в Windows XP	57
Настройка консоли Microsoft Fax (Windows XP) или управления службой факсов (Windows 2000)	58
Отправка факсом бумажного документа с помощью панели управления	59
Отправка факсом бумажного документа с помощью компьютера	60

Отправка факсом электронных документов	61
Прием факса с помощью программ Консоль факсов или Управление службой факсов	61
Просмотр отправленных и принятых факсов с помощью программ Консоль факсов или Управление службой факсов	61
Просмотр состояния факса с помощью программ Консоль факсов или Управление службой факсов	62
Изменение настроек факса	62
6 Знакомство с программным обеспечением	
Использование центра многофункциональных устройств Dell	64
Использование окна Настройка печати	67
Использование программы Dell Picture Studio	69
Использование диспетчера карт памяти	69
Система управления чернилами Dell	70
Удаление и повторная установка программного обеспечения	72
7 Обслуживание картриджей	
Замена картриджей	73
Юстировка картриджей	76
Чистка сопел картриджей	78
8 Поиск и устранение неисправностей	
Неполадки во время установки	79
Неполадки компьютера	79
Неисправности общего характера	82
Неисправности факса	82
Ошибки при подаче бумаги	82

Сообщения об ошибках и индикаторы	84
Улучшение качества печати	86
9 Обращение в корпорацию Dell	
Техническая помощь	89
Автоматизированная служба состояния заказа	90
Обращение в корпорацию Dell	90
10 Приложение	
Экспортные правила	109
Лицензионное соглашение о программном обеспечении Dell™	109
Алфавитный указатель	113



ВНИМАНИЕ: ИНСТРУКЦИИ ПО БЕЗОПАСНОСТИ

Воспользуйтесь настоящими инструкциями по безопасности для обеспечения вашей личной защиты и защиты устройства и рабочей среды от потенциального повреждения.

- Если в устройство входит модем, для его подключения следует использовать кабель минимальным сечением 26 по американской классификации проводов (AWG) и модульный штекер RJ-11 в соответствии с требованиями FCC.
- Для защиты продукта от неожиданного кратковременного повышения или падения напряжения используйте сетевой фильтр, стабилизатор или источник бесперебойного питания (UPS).
- Не пользуйтесь принтером во влажной среде, например вблизи ванны, раковины, бассейна или в сыром подвале.
- Проверьте, не поставлено ли что-нибудь на кабели принтера и что они расположены так, что на них не приходится наступать.
- Используйте только кабель питания, поставляемый с этим устройством или запасной кабель, одобренный изготовителем.



ВНИМАНИЕ! Изделие без маркировки следует подключать к надлежащим образом заземленной сетевой розетке.

- Подключайте кабель питания к розетке в легкодоступном месте рядом с изделием.
- Для полного отключения устройства кабель питания должен быть извлечен из источника.
- Обслуживание и ремонт, не описанные в документации пользователя, должны производиться опытным специалистом.
- Не пользуйтесь функцией факса во время грозы. Не производите установку данного изделия и какие-либо работы, связанные с электрическими и кабельными соединениями (шнур электропитания, телефония и т.п.) во время грозы.
- Устройство разработано в соответствии со стандартами безопасности с применением авторизованных Dell узлов. Воздействие на безопасность параметров некоторых деталей не всегда очевидно. Dell не несет ответственности при использовании не авторизованных Dell узлов.
- Обратитесь к *Руководству пользователя* за инструкциями по устранению застревания бумаги.

О принтере

С помощью Принтер Dell Photo AIO 944 можно выполнять самые различные операции.

Важные замечания.

- Если принтер подключен к компьютеру, для создания проектов можно использовать либо панель управления, либо программное обеспечение принтера.
- Для печати, сканирования и отправки по факсу *необходимо* подключить принтер к компьютеру.
- Для копирования документа или печати с карт памяти, накопителей USB или цифровых камер, поддерживающих PictBridge, в подключении принтера к компьютеру *нет необходимости*.

Знакомство с деталями принтера

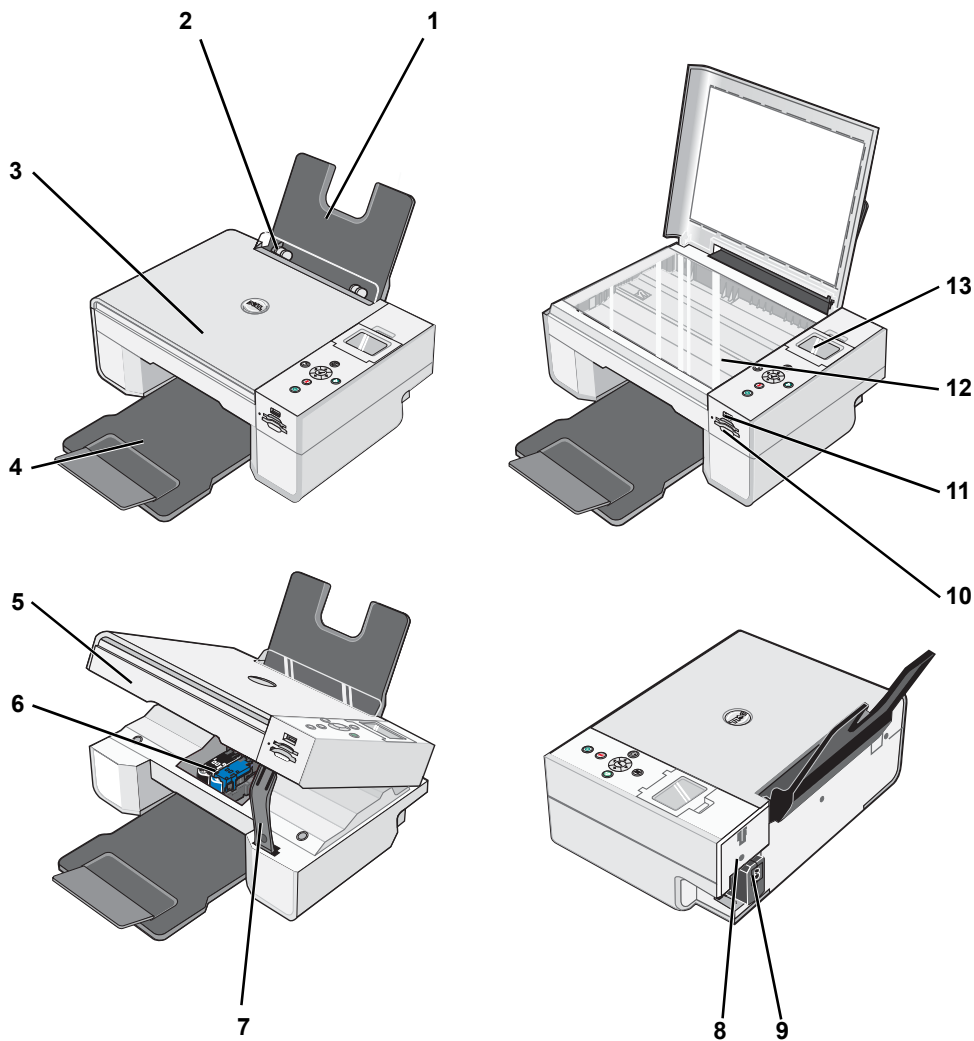

Номер	Деталь	Описание
1	Опора для бумаги	Деталь, поддерживающая загруженную бумагу.
2	Направляющая для бумаги	Направляющая, обеспечивающая правильную подачу бумаги в принтер.

Номер	Деталь	Описание
3	Верхняя крышка	Верхняя часть принтера, которая обеспечивает ровное размещение документов и фотографий при сканировании.
4	Выходной лоток для бумаги	Лоток, удерживающий бумагу при выходе из принтера. ПРИМЕЧАНИЕ. Чтобы выдвинуть выходной лоток, вытащите лоток и раскройте удлинитель.
5	Блок принтера	Блок, который можно поднять для доступа к картриджам.
6	Держатель картриджа	В держатель устанавливаются два картриджа: один цветной, а другой черный или фотокартридж. Дополнительная информация по картриджам находится на «Замена картриджей» на странице 73.
7	Опора сканера	Деталь под блоком принтера, которая поддерживает блок принтера в открытом состоянии во время замены картриджей. ПРИМЕЧАНИЕ. Чтобы закрыть и вернуть блок принтера в обычное положение, поднимите блок принтера, надавите на опору сканера в направлении задней части принтера, одновременно опуская блок принтера, пока он не опустится на основной корпус принтера.
8	Разъем USB	Разъем, к которому подключается кабель USB (продается отдельно). Другой конец кабеля USB подключается к компьютеру.
9	Разъем питания	Разъем, к которому подключается кабель питания. ПРИМЕЧАНИЕ. Вставьте кабель питания в принтер до подключения к электророзетке.
10	Разъемы для карт памяти	Гнезда, в которые вставляются карты памяти с цифровыми фотографиями.
11	Разъем USB PictBridge	Гнездо, в которое вставляется накопитель USB или кабель USB (продается отдельно) для подключения принтера к камере, поддерживающей PictBridge. Для получения дополнительной информации см. раздел «Печать фотографий с помощью PictBridge-совместимой цифровой камеры» на странице 31.
12	Стекло сканера	Поверхность, на которую помещается документ или фотография лицевой стороной вниз для копирования, сканирования или отправки по факсу.
13	Панель управления	Панель на принтере, которая используется для управления, копированием, отправкой факсов и печатью. Для получения дополнительной информации см. раздел «Использование панели управления» на странице 15.



Установка принтера

 **ПРИМЕЧАНИЕ.** Принтер Dell Photo AIO 944 поддерживает Microsoft® Windows® 2000, Windows XP и Windows XP Professional x64.

Выполните указания, приведенные в памятке *Установка принтера* для установки устройства и программного обеспечения. При возникновении неполадок во время установки см. раздел «Неполадки во время установки» на странице 79.









Установка языка на принтере

Для начальной установки языка на принтере:

- 1 Включая принтер впервые, нажимайте **кнопки со стрелками**   для выбора языка.
- 2 Нажмите кнопку **Выбрать**  для выбора языка.

Изменение языка на принтере

Если необходимо изменить язык по умолчанию на панели управления, выполните следующие действия:



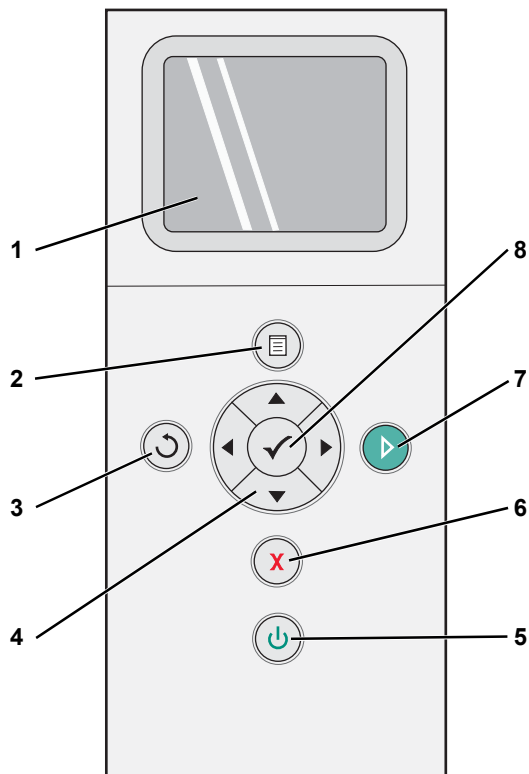

- 1 Для включения принтера нажмите кнопку **Питание** .
- 2 Нажимая **кнопки со стрелками**  , выберите пункт **Настройка**.
- 3 Нажмите кнопку **Выбрать** .
- 4 Нажимайте **кнопки со стрелками**   до появления **Язык**.
- 5 Нажимайте **кнопки со стрелками**   для поиска нужного языка.
- 6 Нажмите кнопку **Выбрать**  для выбора языка.

Использование панели управления



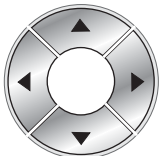

Кнопки панели управления позволяют сканировать, копировать и изменять настройки документов. Если светится  кнопка **Питание**, принтер включен.



Номер	Используйте:	Назначение
1	ЖК-дисплей	Отображает параметры сканирования, копирования, факса и печати, а также сообщения о состоянии и ошибках. Для получения дополнительной информации см. раздел «Использование панели управления» на странице 15.
2	Меню, кнопка 	Вход или выход из меню.



Номер	Используйте:	Назначение
3	Кнопка Назад 	Вернуться к предыдущему меню или экрану.
4	Кнопки со стрелками 	<ul style="list-style-type: none"> • Перемещение по меню и пунктам меню. • Уменьшить/увеличить количество копий. • Изменить выбранный режим. • Выбор фотографий с карты памяти или цифровой камеры.
5	Кнопка питания 	Включение и отключение принтера.
6	Кнопка Отмена 	<ul style="list-style-type: none"> • Отмена выполняемого задания сканирования, печати или копирования. • Отмена задания копирования (при использовании только принтера) и извлечение страницы. • Выход из меню и восстановление параметров по умолчанию.
7	Кнопка Пуск 	Запустить сканирование, копирование или отправку факса.
8	Кнопка Выбрать 	<ul style="list-style-type: none"> • Выбор пункта меню. • Выбрать изображение для печати (в фоторежиме). • Запустить подачу бумаги, удерживая кнопку 3 секунды.

Меню панели управления

При нажатии кнопки **Меню**  появляются следующие меню. Нажимайте **кнопки со стрелками**   для перемещения по параметрам каждого меню. Когда появится параметр, которым нужно воспользоваться, повторно нажмите кнопку **Меню**  для сохранения настроек и перейдите к следующему доступному меню.

Режим копирования

Пункт меню Копировать	Параметры
Цвет	<ul style="list-style-type: none"> • Цветной* • Монохромная
Копии	1–99





Пункт меню Копировать	Параметры
Уменьшить/Увеличить	<ul style="list-style-type: none"> • 50% • 100%* • 200% • Особое% • Подгон • Плакат 5 x 5 см • Плакат 7,5 x 7,5 см • Плакат 10 x 10 см • 5,7 x 8,2 см • 7,5 x 12,5 см • 8,8 x 12,5 см • 10 x 15 см • 12,5 x 17,5 см • 20,3 x 25,4 см • 21,5 x 28 см • 21,5 x 35,6 см • A6 • A5 • B5 • A4 • L • 2L • Hagaki • 10 x 15 см • 13 x 18 см
Качество копии	<ul style="list-style-type: none"> • Черновое • Обычное • Фото • Автовыбор*
Яркость	<p>Нажмите кнопку Выбрать , затем настройте яркость с помощью кнопок со стрелками  .</p>

Пункт меню Копировать	Параметры
Размер бумаги	<ul style="list-style-type: none">• 7,5 x 12,5 см• 8,8 x 12,5 см• 10 x 15 см• 10 x 15 см• 12,5 x 17,5 см• 13 x 18 см• 21,5 x 28 см• 21,5 x 35,6 см• A6• A5• B5• A4• L• 2L• Hagaki• 6 x 8 см
Тип бумаги	<ul style="list-style-type: none">• Автоопределение*• Простая• С покрытием• Глянцевая• Прозрачная пленка
Повтор изображения	<ul style="list-style-type: none">• 1X*• 4X• 9X• 16X



Пункт меню Копировать	Параметры
Размер оригинала	<ul style="list-style-type: none"> • Автовыбор • 5,7 x 8,2 см • 7,5 x 12,5 см • 8,8 x 12,5 см • 10 x 15 см • 10 x 15 см • 12,5 x 17,5 см • 13 x 18 см • 20,3 x 25,4 см • 21,5 x 28 см • A6 • A5 • B5 • A4 • L • 2L • Hagaki • 6 x 8 см
Предварительный просмотр	Нажмите кнопку Выбрать  .
* Заводская настройка по умолчанию	





Фоторежим

Когда в принтер вставлена карта памяти или накопитель USB, доступны следующие пункты выбора.



Пункт меню Фото	Параметры
Просмотреть или распечатать фото	Нажмите кнопку Выбрать  . Для получения дополнительной информации см. раздел «Печать фотографий с карты памяти или накопителя USB» на странице 32.
Сохранить на компьютере	Нажмите кнопку Выбрать  . Для получения дополнительной информации см. раздел «Печать фотографий с карты памяти или накопителя USB» на странице 32.
Просмотр показа слайдов	Нажмите кнопку Выбрать  . Для получения дополнительной информации см. раздел «Печать фотографий с карты памяти или накопителя USB» на странице 32.
Печать всех X фотографий	Нажмите кнопку Выбрать  . Для получения дополнительной информации см. раздел «Печать фотографий с карты памяти или накопителя USB» на странице 32.

Для доступа к другим пунктам меню **Фото** нажмите кнопку **Меню** .



Пункт меню Фото	Параметры
Цвет	<ul style="list-style-type: none"> • Цветной* • Монохромная
Размер фото	<ul style="list-style-type: none"> • 5,7 x 8,2 см • 8,8 x 12,5 см • 10 x 15 см • 12,5 x 17,5 см • 20,3 x 25,4 см • L • 2L • 6 x 8 см • 10 x 15 см • 13 x 18 см • 21,5 x 28 см • A4 • A5 • B5 • A6 • Hagaki
Качество	<ul style="list-style-type: none"> • Черновое • Обычный • Фото • Автовыбор*
Яркость	Нажмите кнопку Выбрать  , затем с помощью кнопок со стрелками   настройте яркость.

Пункт меню Фото	Параметры
Формат бумаги	<ul style="list-style-type: none"> • 7,5 x 12,5 см • 8,8 x 12,5 см • 10 x 15 см • 10 x 15 см • 12,5 x 17,5 см • 13 x 18 см • 21,5 x 28 см • 21,5 x 35,6 см • A6 • A5 • B5 • A4 • L • 2L • Hagaki • 6 x 8 см
Тип бумаги	<ul style="list-style-type: none"> • Автоопределение* • Простая • С покрытием • Глянцевая • Прозрачная пленка
Обрезать	Нажмите кнопку Выбрать  , затем с помощью кнопок со стрелками   подготовьте изображение для обрезки.
Повернуть на 90 градусов	Нажмите кнопку Выбрать  .
Предварительный просмотр	Нажмите кнопку Выбрать  .
Устранение эффекта «красных глаз»	<ul style="list-style-type: none"> • Вкл. • Откл.*
Автоматическое улучшение изображения	<ul style="list-style-type: none"> • Вкл. • Откл.*
Печать в тоне сепия	<ul style="list-style-type: none"> • Вкл. • Откл.*
* Заводской параметр по умолчанию	

Режим сканирования

Подменю **Сканирование** доступно, только если принтер подключен к компьютеру или сетевому адаптеру. Если в качестве режима выбирается **Сканирование**, выдается запрос на выбор компьютера назначения для отсканированного документа. Перемещаться по списку доступных компьютеров можно с помощью **кнопок со стрелками**  . При нажатии кнопки **Меню**  выбирается текущее имя компьютера.

 **ПРИМЕЧАНИЕ.** Если принтер подключен к компьютеру локально, подменю **Сканирование** не появляется; управляющий компьютер выбирается автоматически.

Пункт меню Сканировать	Параметры
Цвет	<ul style="list-style-type: none"> • Цвет* • Черно-белый
Приложение	С помощью кнопок со стрелками   выберите приложение, в котором необходимо будет открыть документ.
* Заводской параметр по умолчанию	

Режим настройки

Пункт меню Настройка	Параметры
Восстан умолчания	Нажмите кнопку Выбрать  .
Язык	<ul style="list-style-type: none"> • Brazilian Portuguese • Czech • Danish • Dutch • English • Finnish • French • German • Greek • Italian • Japanese • Norwegian • Polish • Русский • Spanish • Swedish

Пункт меню Настройка	Параметры
Когда удалить параметры	<ul style="list-style-type: none"> • Никогда • Через 2 минуты*

* Заводской параметр по умолчанию

Режим обслуживания

Пункт меню Обслуживание	Параметры
Уровни чернил	Нажмите кнопку Выбрать ✓.
Замените картридж	Нажмите кнопку Выбрать ✓.
Юст картриджи	Нажмите кнопку Выбрать ✓.
Прочистка картриджей	Нажмите кнопку Выбрать ✓.
Печать страницы диагностики	Нажмите кнопку Выбрать ✓.

Загрузка бумаги

- 1 Пролистайте бумагу.

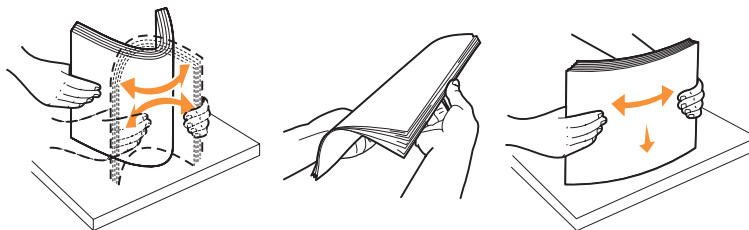

- 2 Расположите бумагу по центру опоры для бумаги.
- 3 Отрегулируйте направляющие, придвинув их вплотную к краям бумаги.

 **ПРИМЕЧАНИЕ.** Не тяните обе направляющие одновременно. При перемещении одной из направляющих вторая движется вместе с ней.

 **ПРИМЕЧАНИЕ.** Не заталкивайте бумагу в принтер. Бумага должна лежать на опоре ровно, и ее края должны быть выровнены по обеим направляющим.

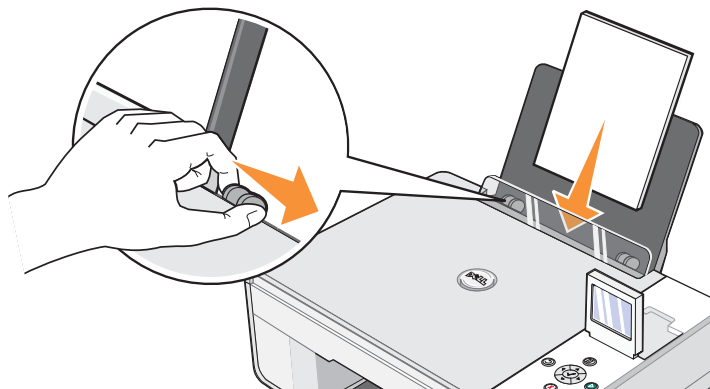

Фотобумагу следует укладывать короткой стороной вперед и глянцевой поверхностью или фотослоем вверх.

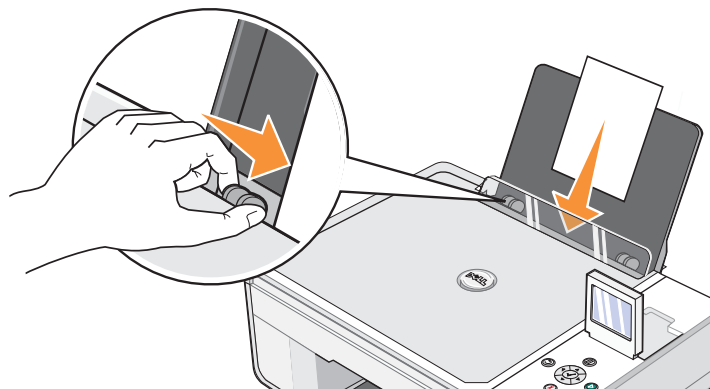

Автоматический датчик типа бумаги

В принтере имеется автоматический датчик типа бумаги, который распознает следующие типы бумаги:

- Обычная
- Прозрачная пленка
- Глянцевая/фотобумага

Если загрузить бумагу одного из этих типов, принтер распознает тип бумаги и автоматически настроит параметры **качества/скорости**.

Тип бумаги	Параметры качества/скорости	
	Установлен черный и цветной картриджи	Установлен цветной и фотокартриджи
Обычная	Обычный	Фото
Прозрачная пленка	Обычный	Фото
Глянцевая/фотобумага	Фото	Фото

 **ПРИМЕЧАНИЕ.** Принтер не определяет формат бумаги.

Чтобы выбрать формат бумаги:

- 1 Не закрывая документ, щелкните **Файл** → **Печать**.
- 2 В диалоговом окне **Печать** нажмите кнопку **Параметры** или **Свойства** (в зависимости от программы или операционной системы).
Появится диалоговое окно **Настройка печати**.
- 3 На вкладке **Настройка печати** выберите формат бумаги.
- 4 Щелкните **ОК**.

Автоматический датчик типа бумаги всегда остается включенным, если он специально не отключен пользователем. Чтобы отключить автоматически датчик типа бумаги для определенного задания печати:

- 1 Не закрывая документ, щелкните **Файл** → **Печать**.
- 2 В диалоговом окне **Печать** нажмите кнопку **Параметры** или **Свойства** (в зависимости от программы или операционной системы).
Появится диалоговое окно **Настройка печати**.

- 3 Щелкните вкладку **Настройка печати**.
- 4 Выберите тип бумаги в раскрывающемся меню **Тип материала**.
- 5 Щелкните **ОК**.

Чтобы отключить автоматически датчик типа бумаги для всех заданий печати:

- 1 Для *Windows XP* щелкните **Пуск** → **Панель управления** → **Принтеры и другое оборудование** → **Принтеры и факсы**.

Для *Windows 2000* щелкните **Пуск** → **Параметры** → **Принтеры**.

- 2 Щелкните правой кнопкой мыши значок принтера Dell Photo AIO Printer 944.
- 3 Выберите **Настройка печати**.
- 4 Щелкните вкладку **Настройка печати**.
- 5 Выберите тип бумаги в раскрывающемся меню **Тип материала**.
- 6 Щелкните **ОК**.

Печать

Печать документа

- 1 Включите компьютер и принтер и убедитесь, что они подключены друг к другу.
- 2 Загрузите бумагу стороной для печати вверх. Для получения дополнительной информации см. раздел «Загрузка бумаги» на странице 23.

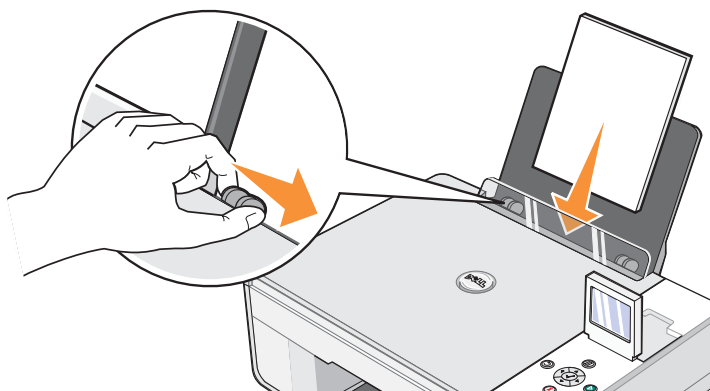

- 3 Откройте документ и щелкните **Файл** → **Печать**.
- 4 Для настройки параметров печати:
 - a Нажмите кнопку **Предпочтения**, **Свойства**, **Параметры** или **Настройка** (в зависимости от программы или операционной системы).
Появится диалоговое окно **Настройка печати**.
 - b На вкладке **Настройка печати** выберите качество печати/скорость, формат бумаги, черно-белую или цветную печать, печать без рамки, ориентацию и число копий.
 - c На вкладке **Расширенные** выберите 2-стороннюю печать, компоновку и использование функции **Авторезкость изображения**.
 - d После внесения изменений в окне **Параметры печати** нажмите кнопку **ОК** в нижней части экрана для возврата в диалоговое окно **Печать**.
- 5 Нажмите кнопку **ОК** или **Печать** (в зависимости от программы или операционной системы).

Печать фотографий

- 1 Загрузите фотобумагу стороной для печати (глянцевая) вниз. Дополнительные сведения можно найти в разделе «Загрузка бумаги» на странице 23.

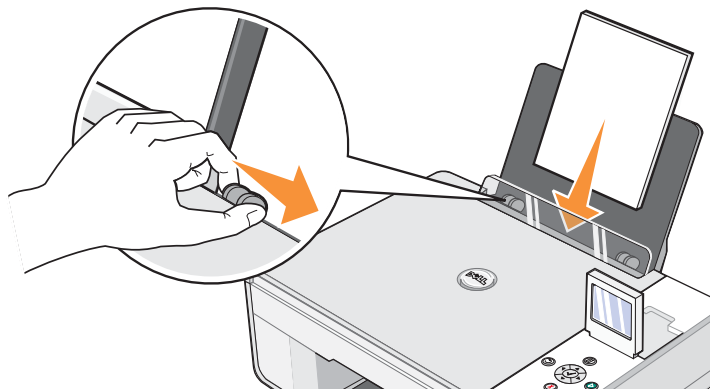

- 2 Для печати фотографий рекомендуется использовать цветной картридж и фотокартридж. Дополнительные сведения можно найти в разделе «Замена картриджей» на странице 73.
- 3 Откройте документ и щелкните **Файл** → **Печать**.
- 4 Для настройки параметров печати щелкните **Предпочтения**, **Свойства**, **Параметры** или **Настройка** (в зависимости от программы или операционной системы).
Появится диалоговое окно **Настройка печати**.

 **ПРИМЕЧАНИЕ.** Если вы используете программу Dell Picture Studio, выберите **Просмотреть все параметры принтера** для просмотра раздела **Параметры печати**.

- 5 На вкладке **Настройка печати** выберите **Фото** и затем в контекстном меню установите количество точек на дюйм для фотографий.
- 6 Установите формат бумаги, ориентацию и число копий.

 **ПРИМЕЧАНИЕ.** Для печати фотографий рекомендуется использовать глянцевую/фотобумагу.

- 7 После завершения настройки нажмите кнопку **ОК**.
- 8 Нажмите кнопку **ОК** или **Печать** (в зависимости от программы или операционной системы).
- 9 Для предотвращения слипания или смазывания фотографий извлекайте каждую фотографию сразу же после ее выхода из выходного лотка.

-  **ПРИМЕЧАНИЕ.** Прежде чем поместить распечатанные фотографии в фотоальбом (без приклеивания) или рамку, дайте фотографиям полностью просохнуть (от 12 до 24 часов в зависимости от окружающих условий). Это позволит максимально увеличить их долговечность.

Печать фотографий без рамки

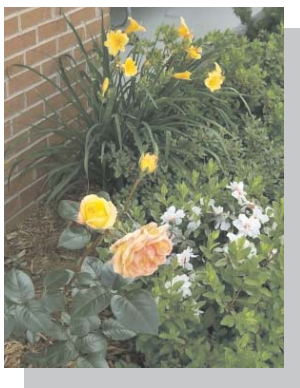

- 1 Для получения наилучших результатов загрузите глянцевую или фотобумагу лицевой стороной вверх. Для получения дополнительной информации см. раздел «Загрузка бумаги» на странице 23.

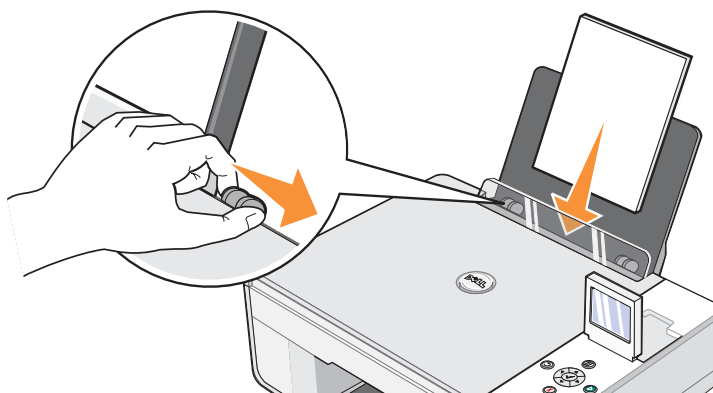

- 2 Для печати фотографий рекомендуется использовать цветной картридж и фотокартридж. Для получения дополнительной информации см. раздел «Замена картриджей» на странице 73.
- 3 Откройте документ и щелкните **Файл** → **Печать**.
- 4 Для настройки параметров печати щелкните **Предпочтения**, **Свойства**, **Параметры** или **Настройка** (в зависимости от программы или операционной системы). Появится диалоговое окно **Настройка печати**.

- 5 На вкладке **Настройка печати** выберите **Фото** и в контекстном меню установите количество точек на дюйм для фотографий.
- 6 Установите флажок **Без рамки**, ориентацию фотографии и количество копий для печати.
- 7 На вкладке **Расширенные** в контекстном меню выберите формат бумаги для печати без рамок и щелкните **ОК**.
- 8 Нажмите кнопку **ОК** или **Печать** (в зависимости от программы или операционной системы).

Печать на конвертах

- 1 Включите компьютер и принтер и убедитесь, что они подключены друг к другу.
- 2 Загрузите не более 10 конвертов с маркой в левом верхнем углу.

 **ПРИМЕЧАНИЕ.** Один конверт можно загружать на опору, не извлекая обычную бумагу.

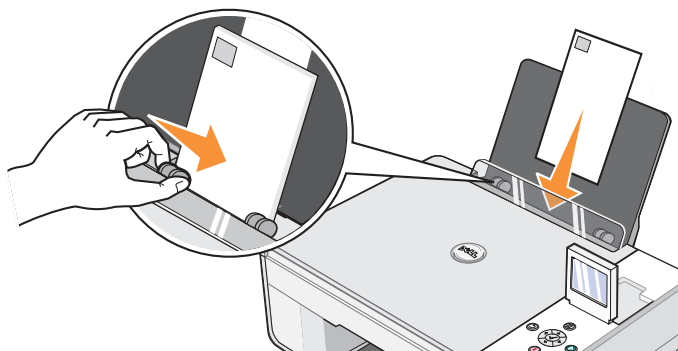

- 3 Не закрывая документ, щелкните **Файл** → **Печать**.
- 4 Нажмите кнопку **Свойства**, **Параметры** или **Настройка** (в зависимости от программы или операционной системы).

Появится диалоговое окно **Настройка печати**.

- 5 Во вкладке **Настройка печати** выберите качество/скорость печати, формат бумаги, черно-белую или цветную печать, ориентацию и число копий.

 **ПРИМЕЧАНИЕ.** Для пользователей из Японии: в случае отправки письма в пределах территории Японии конверт должен быть распечатан в книжной ориентации (при этом место для штампа должно находиться в правом нижнем углу) или в альбомной ориентации (при этом место для штампа должно находиться в левом нижнем углу). При отправке письма за границу конверт следует распечатать в альбомной ориентации (при этом место для штампа должно находиться в левом верхнем углу).

- 6 После внесения изменений в окне **Параметры печати** нажмите кнопку **ОК** в нижней части экрана для возврата в диалоговое окно **Печать**.
- 7 Нажмите кнопку **ОК** или **Печать** (в зависимости от программы или операционной системы).

Печать фотографий с помощью PictBridge-совместимой цифровой камеры

Принтер поддерживает PictBridge-совместимые камеры.

- 1 Подключите кабель USB к камере.
- 2 Подключите другой конец кабеля к порту PictBridge на передней панели принтера.

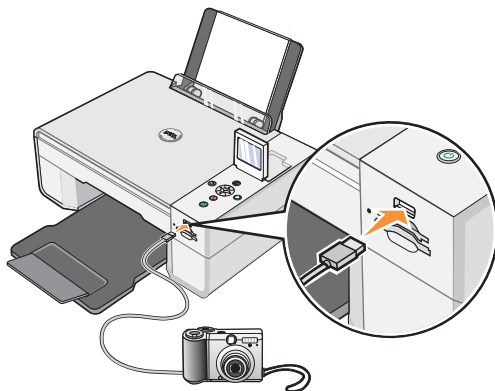

- ПРИМЕЧАНИЕ.** Когда принтер не подключен к компьютеру, а камера PictBridge подключена к принтеру, функции некоторых кнопок, расположенных на панели управления принтера, недоступны. Эти функции становятся доступными после отсоединения камеры PictBridge от принтера.
- 3 Включите цифровую камеру. Для получения информации о соответствующих настройках USB камеры, подключении PictBridge и их использовании см. руководство, прилагаемое к камере.
- ПРИМЕЧАНИЕ.** Для большинства цифровых камер предусмотрены два режима USB: компьютер и принтер (или PTP). Для печати при помощи PictBridge необходимо выбрать режим принтера USB (или PTP). Более подробную информацию см. в документации, прилагаемой к камере.

Печать фотографий с карты памяти или накопителя USB

Большинство цифровых камер использует для хранения фотографий карты памяти. Принтер Принтер Dell Photo AIO 944 поддерживает следующие типы цифровых носителей:

- CompactFlash типа I
- CompactFlash типа II (MicroDrive)
- Memory Stick
- Memory Stick PRO
- SmartMedia
- Secure Digital
- MultiMediaCard
- xD-Picture Card

Карты памяти следует вставлять наклейкой вверх. Устройство чтения карт имеет два разъема для носителей, а мигание индикатора указывает, что карта читается или осуществляется передача данных.

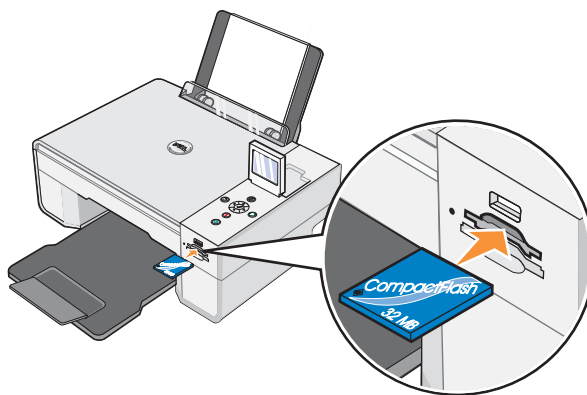

ПРИМЕЧАНИЕ. Не извлекайте карту в процессе считывания. Данные могут быть повреждены.

Разъем, используемый для PictBridge, можно также использовать для доступа к информации, сохраненной на накопителе USB. Накопители USB, сертифицированные для использования с данным устройством, перечислены ниже:

- Накопитель DELL – 256 МБ High Speed USB 2.0, номер по каталогу 311-4341
- Накопитель DELL – 128 МБ High Speed USB 2.0, номер по каталогу 311-4340
- Накопитель DELL – 64 МБ High Speed USB 2.0, номер по каталогу 311-4339

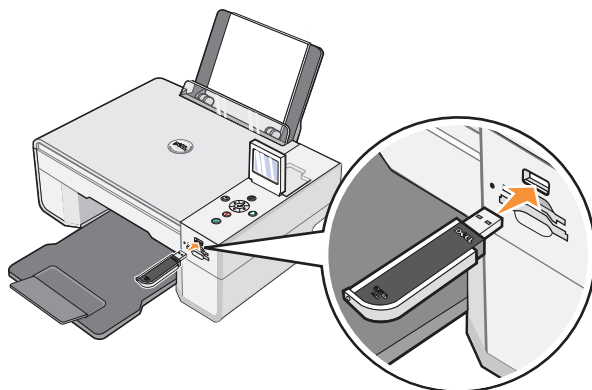





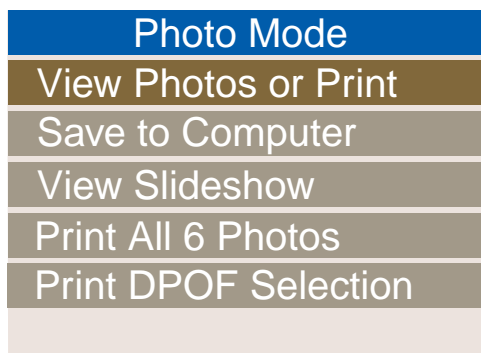

При установке карты памяти или накопителя USB отображается меню **Фоторежим**.



ПРИМЕЧАНИЕ. Не устанавливайте более одной карты памяти или накопителя USB одновременно.



Просмотр или печать фото

- 1 В меню **Фоторежим** на экране найдите пункт **Просмотреть или напечатать фото**, затем нажмите кнопку **Выбрать**  на панели управления.
- 2 С помощью **кнопок со стрелками** вправо и влево   осуществляется просмотр фотографий на карте памяти или накопителе USB.
- 3 Нажмите кнопку **Выбрать**  для выбора фотографии для печати. С помощью **кнопок со стрелками** вверх и вниз   выберите число копий.
- 4 Для выполнения печати нажмите кнопку **Пуск** .



ПРИМЕЧАНИЕ. Непосредственно с карты памяти или накопителя USB можно распечатать только фотографии в формате JPG или ограниченный набор форматов TIFF. Если вы хотите напечатать с карты памяти или накопителя USB фотографии в другом формате, необходимо сначала скопировать их на компьютер.

Сохранение фотографий на компьютере

На экране в меню **Режим фото** найдите **Сохранить на компьютер**, затем нажмите кнопку **Выбрать**  на панели управления. Все фотографии на картах памяти или накопителях USB копируются на компьютер и открываются через **Диспетчер карт памяти**. Дополнительные сведения о **Диспетчере карт памяти** можно найти в разделе [Использование диспетчера карт памяти](#).

Просмотр слайдов

На экране в меню **Режим фото** найдите **Показ слайдов**, затем нажмите кнопку **Выбрать**  на панели управления. Принтер отобразит каждую фотографию, сохраненную на карте памяти или в накопителе USB.

Печать всех фотографий с карты памяти или накопителя USB

На экране в меню **Режим фото** найдите **Печать всех X фотографий**, затем нажмите кнопку **Выбрать**  на панели управления. Принтер напечатает все фотографии, сохраненные на карте памяти или накопителе USB.























ПРИМЕЧАНИЕ. Непосредственно с карты памяти или накопителя USB можно распечатать только фотографии в формате JPG или ограниченный набор форматов TIFF. Если вы хотите напечатать с карты памяти или накопителя USB фотографии в другом формате, необходимо сначала скопировать их на компьютер.







Коррекция фотографий на карте памяти или накопителе USB







Вы можете корректировать изображения на карте памяти или накопителе USB, например, удалить часть изображения, устранить эффект «красных глаз» или повернуть изображение перед печатью.

Удаление части изображения







- 1 Вставьте в принтер карту памяти или накопитель USB.
- 2 С помощью **кнопок со стрелками** вверх и вниз   найдите **Просмотреть или напечатать фото**, затем нажмите кнопку **Выбрать** .
- 3 Нажимайте **кнопки со стрелками** вверх и вниз   до появления изображения, часть которого требуется удалить, затем нажмите кнопку **Выбрать** .
- 4 Нажмите кнопку **Меню** .
- 5 С помощью **кнопок со стрелками** вверх и вниз   найдите пункт **Обрезать**.
- 6 Нажмите кнопку **Выбрать** .
- 7 С помощью **кнопок со стрелками** вправо и влево   измените размер изображения, затем нажмите кнопку **Выбрать** .
- 8 С помощью **кнопок со стрелками**     выберите часть изображения, которую требуется обрезать, затем нажмите кнопку **Выбрать** .
- 9 С помощью **кнопок со стрелками** вверх и вниз   выберите число копий, затем нажмите кнопку **Пуск** .
- 10 Для выполнения печати нажмите кнопку **Пуск** .

Поворот фотографий

- 1 Вставьте в принтер карту памяти или накопитель USB.
- 2 С помощью **кнопок со стрелками** вверх и вниз   найдите **Просмотреть или напечатать фото**, затем нажмите кнопку **Выбрать** .
- 3 Нажимайте **кнопки со стрелками** вверх и вниз   до появления изображения, которое требуется повернуть, затем нажмите кнопку **Выбрать** .
- 4 Нажмите кнопку **Меню** .







- 5 Нажимайте **кнопки со стрелками** вверх и вниз   до появления пункта **Повернуть на 90 градусов**.
- 6 Нажмите кнопку **Выбрать** .
- 7 С помощью **кнопок со стрелками** вверх и вниз   выберите число копий, затем нажмите кнопку **Пуск** .
- 8 Для выполнения печати нажмите кнопку **Пуск** .

Использование функции Устранение эффекта «красных глаз»

- 1 Вставьте в принтер карту памяти или накопитель USB.
- 2 Нажмите кнопку **Меню** .
- 3 С помощью **кнопок со стрелками** вверх и вниз   найдите пункт **Устранение эффекта «красных глаз»**.
- 4 С помощью **кнопок со стрелками** вверх и вниз   найдите **Включить для всех фотографий**, затем Нажмите кнопку **Выбрать** .



Функция **Устранение эффекта «красных глаз»** будет применяться ко всем выбранным для печати изображениям на карте памяти или накопителе USB, пока вы не отключите ее.



Для отключения функции **Устранение эффекта «красных глаз»**:

- 1 Вставьте в принтер карту памяти или накопитель USB.
- 2 Нажмите кнопку **Меню** .
- 3 С помощью **кнопок со стрелками** вверх и вниз   найдите пункт **Устранение эффекта «красных глаз»**.
- 4 Нажимайте **кнопки со стрелками** вправо и влево до появления   **Выкл**, затем нажмите кнопку **Выбрать** .

Использование Автоматического улучшения изображения







Автоматическое улучшение изображения позволяет улучшить качество изображения, повысив его четкость.

- 1 Вставьте в принтер карту памяти или накопитель USB.
- 2 Нажмите кнопку **Меню** .
- 3 С помощью **кнопок со стрелками** вверх и вниз   найдите **Автоматическое улучшение изображения**.







- 4 С помощью **кнопок со стрелками** вверх и вниз   найдите **Включить для всех фотографий**, затем Нажмите кнопку **Выбрать** .

Функция **Автоматическое улучшение изображения** будет применяться ко всем выбранным для печати изображениям на карте памяти или накопителе USB, пока вы не отключите ее.

Для отключения функции **Автоматическое улучшение изображения**:







- 1 Вставьте в принтер карту памяти или накопитель USB.
- 2 Нажмите кнопку **Меню** .
- 3 С помощью **кнопок со стрелками** вверх и вниз   найдите **Автоматическое улучшение изображения**.
- 4 Нажимайте **кнопки со стрелками** вправо и влево до появления   **Выкл**, затем нажмите кнопку **Выбрать** .

Печать тонированных сепией фотографий

- 1 Вставьте в принтер карту памяти или накопитель USB.
- 2 Нажмите кнопку **Меню** .
- 3 С помощью **кнопок со стрелками** вверх и вниз   найдите **Печать фотографий в тоне сепия**.
- 4 С помощью **кнопок со стрелками** вверх и вниз   найдите **Включить для всех фотографий**, затем Нажмите кнопку **Выбрать** .

Функция **Печать в тоне сепия** будет применяться ко всем выбранным для печати изображениям на карте памяти или накопителе USB, пока вы не отключите ее.

Для отключения функции **Печать в тоне сепия**:

- 1 Вставьте в принтер карту памяти или накопитель USB.
- 2 Нажмите кнопку **Меню** .
- 3 С помощью **кнопок со стрелками** вверх и вниз   найдите **Печать фотографий в тоне сепия**.
- 4 Нажимайте **кнопки со стрелками** вправо и влево до появления   **Выкл**, затем нажмите кнопку **Выбрать** .

Копирование

Копирование документов с помощью панели управления

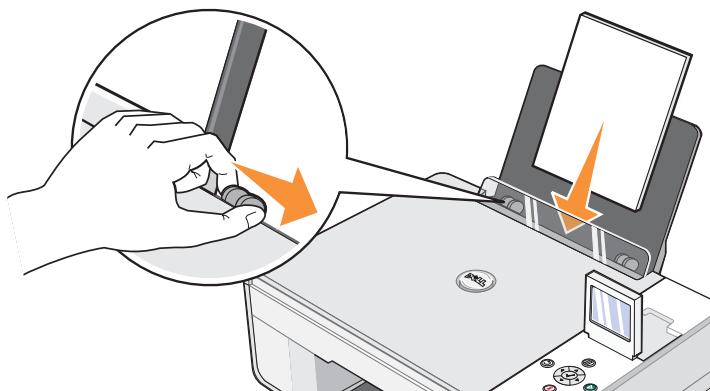

- 1 Включите принтер.
- 2 Загрузите бумагу. Для получения дополнительной информации см. раздел «Загрузка бумаги» на странице 23.



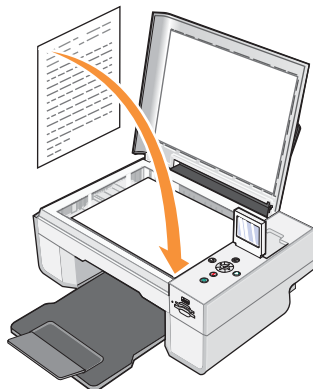

- 3 Откройте верхнюю крышку.

- 4 Поместите документ для копирования на стекло сканера лицевой стороной вниз. Убедитесь, что левый верхний угол лицевой стороны документа совмещен со стрелкой на принтере.



- 5 Закройте верхнюю крышку.
- 6 Для изменения параметров копирования нажмите кнопку **Меню** . Для получения дополнительной информации см. раздел «Меню панели управления» на странице 16.
- 7 На панели управления нажмите кнопку **Пуск** . Копирование выполняется в текущем выбранном режиме (цветное или черно-белое).

На дисплее появится надпись Копирование.

 **ПРИМЕЧАНИЕ.** При нажатии кнопки **Пуск**  без указания режима копирования, копирование осуществляется в цветовом режиме по умолчанию.

Копирование документов с использованием компьютера

- 1 Включите компьютер и принтер и убедитесь, что они подключены друг к другу.

- 2 Загрузите бумагу. Для получения дополнительной информации см. раздел «Загрузка бумаги» на странице 23.

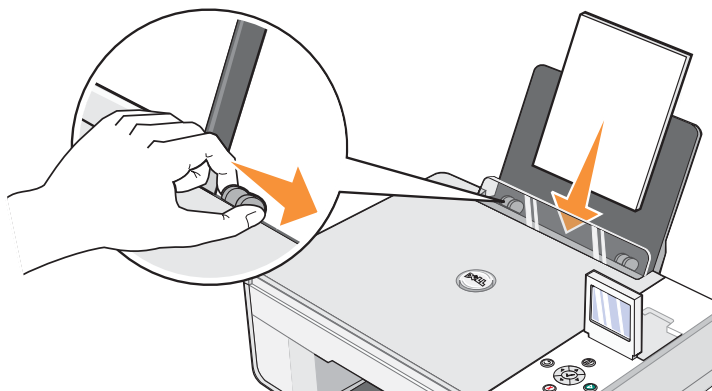

- 3 Откройте верхнюю крышку.
- 4 Поместите документ для копирования на стекло сканера лицевой стороной вниз. Убедитесь, что левый верхний угол лицевой стороны документа совмещен со стрелкой на принтере.

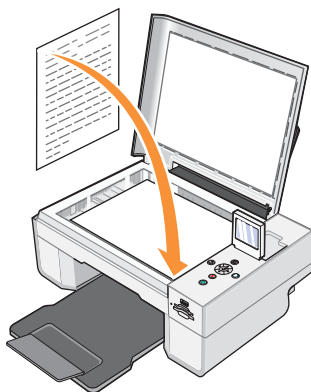

- 5 Закройте верхнюю крышку.
- 6 Щелкните **Пуск** → **Программы** или **Все программы** → **Принтеры Dell** → **Принтер Dell Photo AIO 944** → **Центр многофункциональных устройств Dell**.
Откроется окно **Центр многофункциональных устройств Dell**.
- 7 Выберите количество копий (1–99) и параметры цвета в раскрывающемся меню **Копирование**.

- 8 Нажмите **Просмотреть дополнительные параметры копирования**, чтобы:
 - Выбрать качество копии.
 - Выбрать формат чистой бумаги.
 - Выбрать размер документа оригинала.
 - Сделать документ светлее или темнее.
 - Уменьшить или увеличить документ.
- 9 После завершения настройки нажмите кнопку **Сканировать сейчас**.

Копирование фотографий с помощью панели управления

- 1 Включите принтер.
- 2 Загрузите фотобумагу стороной для печати (глянцевой) вверх. Для получения дополнительной информации см. раздел «Загрузка бумаги» на странице 23.

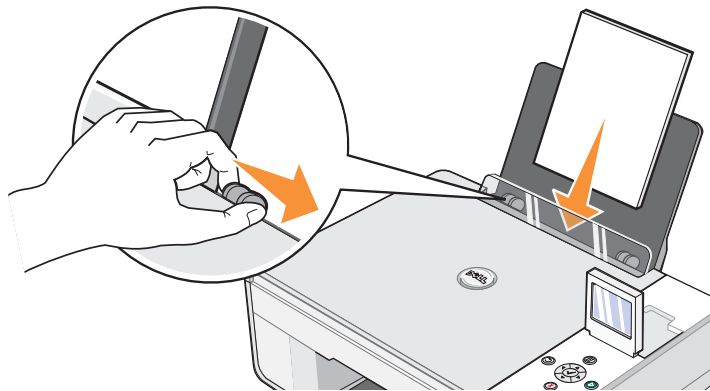

- 3 Откройте верхнюю крышку.

- 4 Поместите фотографию для копирования на стекло сканера лицевой стороной вниз. Убедитесь, что левый верхний угол лицевой стороны фотографии совмещен со стрелкой на принтере.

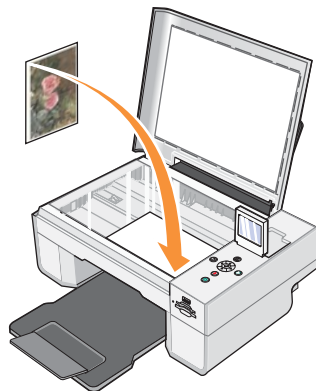

- 5 Закройте верхнюю крышку.
- 6 В подменю **Качество копии** выберите **Фото**. Для получения дополнительной информации см. раздел «Меню панели управления» на странице 16.
- 7 Нажмите кнопку **Пуск** .

Копирование фотографий с помощью компьютера

- 1 Включите компьютер и принтер и убедитесь, что они подключены друг к другу.
- 2 Загрузите фотобумагу стороной для печати (глянцевой) вверх. Для получения дополнительной информации см. раздел «Загрузка бумаги» на странице 23.

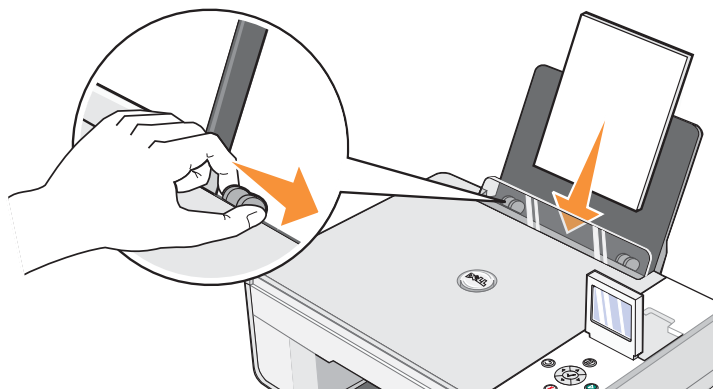

- 3 Откройте верхнюю крышку.
- 4 Поместите фотографию для копирования на стекло сканера лицевой стороной вниз. Убедитесь, что левый верхний угол лицевой стороны фотографии совмещен со стрелкой на принтере.

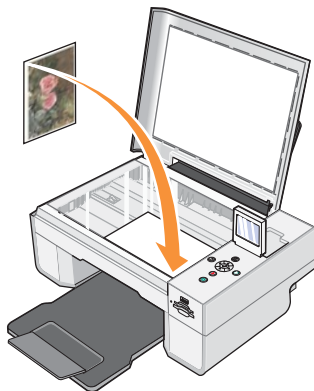

- 5 Закройте верхнюю крышку.
- 6 Щелкните **Пуск** → **Программы** или **Все программы** → **Принтеры Dell** → **Принтер Dell Photo AIO 944** → **Центр многофункциональных устройств Dell**.
Откроется окно **Центр многофункциональных устройств Dell**.
- 7 Нажмите кнопку **Просмотреть сейчас**.
- 8 Переместите пунктирные линии, установив их по контуру той части изображения, которую необходимо распечатать.
- 9 В разделе **Копирование** укажите количество и установите параметры фотографии (**Цветное фото** или **Черно-белое фото**).
- 10 Нажмите **Просмотреть дополнительные параметры копирования**, чтобы:
 - Выбрать качество копии.
 - Выбрать формат чистой бумаги.
 - Выбрать размер документа оригинала.
 - Сделать документ светлее или темнее.
 - Уменьшить или увеличить документ.
- 11 После завершения настройки параметров нажмите кнопку **Копировать сейчас**.

Изменение параметров копирования

- 1 Щелкните **Пуск** → **Программы** или **Все программы** → **Принтеры Dell** → **Принтер Dell Photo AIO 944** → **Центр многофункциональных устройств Dell**.

Откроется окно **Центр многофункциональных устройств Dell**.

- 2 Выберите количество и цвет копий.
- 3 Нажмите **Просмотреть дополнительные параметры копирования**, чтобы:
 - Выбрать качество копии.
 - Выбрать формат чистой бумаги.
 - Выбрать размер документа оригинала.
 - Сделать документ светлее или темнее.
 - Уменьшить или увеличить документ.
- 4 Нажмите кнопку **Дополнительно**, чтобы изменить такие параметры, как формат бумаги и качество.
- 5 Откройте следующие вкладки, чтобы внести необходимые изменения.

Вкладка	Назначение
Печать	<ul style="list-style-type: none">• Выбор типа и формата бумаги.• Выбор параметров печати без рамки.• Выбор качества печати.
Сканирование	<ul style="list-style-type: none">• Выбор глубины цвета и разрешения сканирования.• Автообрезка сканированного изображения.
Улучшение изображения	<ul style="list-style-type: none">• Выравнивание изображения после сканирования (снятие наклона)• Увеличение резкости нечетких изображений.• Настройка яркости изображения.• Настройка кривой цветокоррекции (гамма) для изображения.
Шаблоны изображений	<ul style="list-style-type: none">• Плавное преобразование изображения с полутонами серого в монохромное точечное изображение (сглаживание).• Удаление сетки с изображений из журналов и газет.• Уменьшение фоновых помех на цветном документе.

- 6 После завершения настройки параметров копирования нажмите кнопку **ОК**, затем нажмите кнопку **Копировать сейчас**.

Сканирование

Сканирование документов

Сканирование на принтере можно выполнять при помощи панели управления принтера или с компьютера.

- 1 Включите компьютер и принтер и убедитесь, что они подключены друг к другу.
- 2 Откройте верхнюю крышку.
- 3 Поместите документ для сканирования на стекло сканера лицевой стороной вниз. Убедитесь, что левый верхний угол лицевой стороны документа совмещен со стрелкой на принтере.

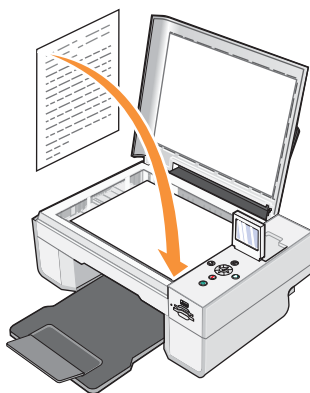

- 4 Закройте верхнюю крышку.
- 5 Откройте Центр многофункциональных устройств Dell, щелкнув **Пуск** → **Программы** или **Все программы** → **Принтеры Dell** → **Принтер Dell Photo AIO 944** → **Центр многофункциональных устройств Dell**.

Откроется окно **Центр многофункциональных устройств Dell**.

 **ПРИМЕЧАНИЕ.** Центр многофункциональных устройств Dell можно также открыть с панели управления принтера. Когда принтер находится в режиме **Сканировать**, нажмите кнопку **Пуск**. На экране компьютера появится окно **Центр многофункциональных устройств Dell**.

- 6 В контекстном меню **Отправить сканированное изображение в:** выберите программу в качестве назначения сканирования. Например, выберите **Факс** для сканирования изображения для отправки по факсу.
-  **ПРИМЕЧАНИЕ.** Если необходимая программа отсутствует в контекстном меню выберите **Поиск дополнительных...** На следующем экране нажмите кнопку **Добавить**, чтобы найти и добавить программу в список.
- 7 Выберите **Просмотреть дополнительные параметры сканирования**, чтобы:
 - Выбрать тип сканируемого документа.
 - Выбрать качество сканирования.
- 8 Нажмите **Сканировать сейчас** для выполнения сканирования.

Сканирование фотографий

- 1 Включите компьютер и принтер и убедитесь, что они подключены друг к другу.
- 2 Откройте верхнюю крышку.
- 3 Поместите фотографию для сканирования на стекло сканера лицевой стороной вниз. Убедитесь, что левый верхний угол лицевой стороны фотографии совмещен со стрелкой на принтере.

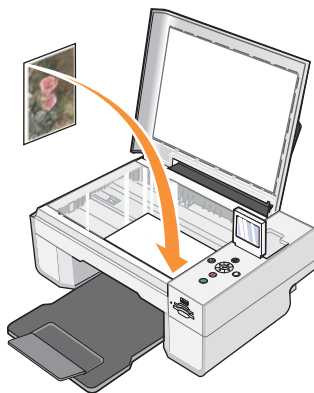

- 4 Закройте верхнюю крышку.
- 5 Откройте Центр многофункциональных устройств Dell, нажав **Пуск** → **Программы** или **Все программы** → **Принтеры Dell** → **Принтер Dell Photo AIO 944** → **Центр многофункциональных устройств Dell**.
Откроется окно **Центр многофункциональных устройств Dell**.

 **ПРИМЕЧАНИЕ.** Центр многофункциональных устройств Dell можно также открыть с панели управления принтера. Когда принтер находится в режиме Сканировать, нажмите кнопку Пуск. На экране компьютера появится окно **Центр многофункциональных устройств Dell**.

- 6 Нажмите кнопку **Просмотреть сейчас** для просмотра сканированного изображения.
- 7 Переместите пунктирные линии, установив их по контуру той части изображения, которую необходимо отсканировать.
- 8 В раскрывающемся меню **Отправить сканированное изображение в:** выберите необходимую программу.

 **ПРИМЕЧАНИЕ.** Если необходимая программа отсутствует в контекстном меню выберите **Поиск дополнительных...** На следующем экране нажмите кнопку **Добавить**, чтобы найти и добавить программу в список.

- 9 Выберите **Просмотреть дополнительные параметры сканирования**, чтобы:
 - Выбрать тип сканируемого документа.
 - Выбрать качество сканирования.
- 10 После завершения настройки изображения нажмите кнопку **Сканировать сейчас**. После окончания обработки документа на экране откроется выбранная программа.

Сканирование нескольких страниц или изображений

- 1 Включите компьютер и принтер и убедитесь, что они подключены друг к другу.
- 2 Откройте верхнюю крышку.

- 3 разместите первую страницу документа для сканирования на стекло сканера лицевой стороной вниз. Убедитесь, что левый верхний угол лицевой стороны листа совмещен со стрелкой на принтере.

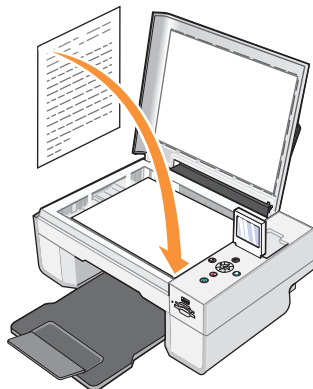

- 4 Закройте верхнюю крышку.
- 5 Откройте Центр многофункциональных устройств Dell, нажав **Пуск** → **Программы** или **Все программы** → **Принтеры Dell** → **Принтер Dell Photo AIO 944** → **Центр многофункциональных устройств Dell**.

Откроется окно **Центр многофункциональных устройств Dell**.

 **ПРИМЕЧАНИЕ.** Центр многофункциональных устройств Dell можно также открыть с панели управления принтера. Когда принтер находится в режиме *Сканировать*, нажмите кнопку **Пуск**. На экране компьютера появится окно **Центр многофункциональных устройств Dell**.

- 6 В раскрывающемся меню **Отправить сканированное изображение в:** выберите программу в качестве назначения сканирования.

 **ПРИМЕЧАНИЕ.** Если необходимая программа отсутствует в контекстном меню выберите **Поиск дополнительных...** На следующем экране нажмите кнопку **Добавить**, чтобы найти и добавить программу в список.

- 7 Выберите **Просмотреть дополнительные параметры сканирования**, чтобы:
- Выбрать тип сканируемого документа.
 - Выбрать качество сканирования.

- 8 Нажмите кнопку **Дополнительно**.

- 9 На вкладке **Сканирование** установите флажок **Сканировать несколько изображений перед выводом**.

- 10 Нажмите кнопку **ОК**.

- 11 После завершения настройки параметров нажмите кнопку **Сканировать сейчас**.
После завершения сканирования первой страницы отображается запрос на размещение следующей.
- 12 Поместите следующую страницу на стекло сканера и щелкните **Да**. Повторите указанные действия до завершения сканирования всех страниц.
- 13 После завершения щелкните **Нет**. Откроется программа с несколькими сканированными страницами.

Сканирование фотографии или документа по сети





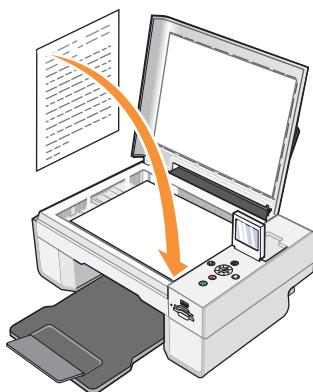

Если принтер подключен в сеть, возможно сканирование фотографий или документов и отправка из на любой компьютер в сети.

 **ПРИМЕЧАНИЕ.** На компьютере должно быть установлено программное обеспечение принтера. Для установки программного обеспечения принтера используйте *Компакт-диск с драйверами и утилитами*.

- 1 Включите принтер и внешний сетевой адаптер и убедитесь, что они подключены друг к другу.
- 2 Откройте верхнюю крышку.
- 3 Поместите документ, который требуется отсканировать, на стекло сканера лицевой стороной вниз. Убедитесь, что левый верхний угол лицевой стороны документа совмещен со стрелкой на принтере.











- 4 Закройте верхнюю крышку.

- 5 На панели управления нажимайте кнопки со **стрелками**   до выбора пункта **Режим сканирования** и нажмите кнопку **Выбрать** .
- 6 С помощью **кнопок со стрелками**   просмотрите список доступных принтеров и выберите тот, на который необходимо отправить фотографию или документ, и затем нажмите кнопку **Выбрать** .



ПРИМЕЧАНИЕ. В случае локального подключения принтера подменю **Сканировать** не отображается и автоматически выбирается управляющий компьютер.

- 7 При необходимости введите ПИН-код компьютера. С помощью **кнопок со стрелками** вверх и вниз   выберите число (0–9), а с помощью **кнопок со стрелками** вправо и влево   переходите на следующее поле.
- 8 С помощью **кнопок со стрелками**   выберите приложение, открывающее ваш документ, затем нажмите кнопку **Выбрать** .
- 9 Нажмите кнопку **Пуск** .

Фотография или документ будут отсканированы, отправлены на указанный компьютер и открыты с помощью указанного приложения.

Редактирование сканированного текста с помощью оптического распознавания символов (OCR)

Оптическое распознавание символов – это программная функция преобразования сканированного изображения в текст, доступный для редактирования с помощью текстового редактора.



ПРИМЕЧАНИЕ. Для пользователей в Японии и Китае: Убедитесь, что на компьютере установлена программа OCR. Копия программы OCR была поставлена с принтером и должна была быть установлена одновременно с драйверами принтера.

- 1 Откройте верхнюю крышку.

- 2 Поместите документ, который требуется отсканировать, на стекло сканера лицевой стороной вниз. Убедитесь, что левый верхний угол лицевой стороны документа совмещен со стрелкой на принтере.

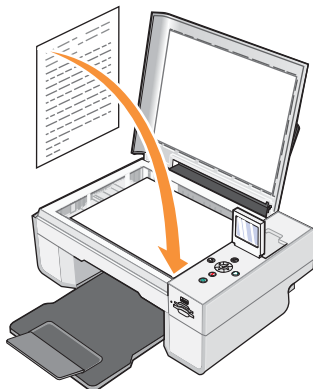

- 3 Закройте верхнюю крышку.
- 4 Откройте **Центр многофункциональных устройств Dell**, щелкнув **Пуск** → **Программы** или **Все программы** → **Принтеры Dell** → **Принтер Dell Photo AIO 944** → **Центр многофункциональных устройств Dell**.

Откроется окно **Центр многофункциональных устройств Dell**.

 **ПРИМЕЧАНИЕ.** **Центр многофункциональных устройств Dell** можно также открыть с панели управления принтера. Когда принтер находится в режиме **Сканировать**, нажмите кнопку **Пуск** . На экране компьютера появится окно **Центр многофункциональных устройств Dell**.

- 5 В раскрывающемся меню **Отправить сканированное изображение в:** выберите текстовый редактор.

 **ПРИМЕЧАНИЕ.** Если необходимая программа отсутствует в контекстном меню выберите **Поиск дополнительных...** На следующем экране нажмите кнопку **Добавить**, чтобы найти и добавить программу в список.

- 6 Выберите **Просмотреть дополнительные параметры сканирования**, чтобы:
 - Выбрать тип сканируемого документа.
 - Выбрать качество сканирования.

- 7 Щелкните кнопку **Расширенные**.

- 8 Во вкладке **Сканирование** выберите окно **Преобразовать сканированное изображение в текст (OCR)**.

- 9 Нажмите кнопку **ОК**.

- 10 Нажмите кнопку **Сканировать сейчас**.

Отсканированный текст откроется с помощью выбранной программы.

Сохранение изображения на компьютере

- 1 Щелкните **Пуск** → **Программы** или **Все программы** → **Принтеры Dell** → **Принтер Dell Photo AIO 944** → **Центр многофункциональных устройств Dell**.

Откроется окно **Центр многофункциональных устройств Dell**.

- 2 В разделе **Инструменты для быстрой работы** выберите **Сохранение изображения на компьютере**.
- 3 Следуйте инструкциям на экране.

Отправка сканированного изображения или документа по электронной почте

Чтобы отправить сканированные изображения или документы по электронной почте:

- 1 Откройте верхнюю крышку.
- 2 Поместите документ или фотографию на стекло сканера лицевой стороной вниз. Совместите левый верхний угол лицевой стороны листа со стрелкой на принтере.

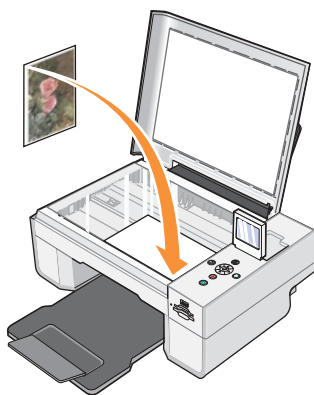

- 3 Закройте верхнюю крышку.
- 4 Щелкните **Пуск** → **Программы** или **Все программы** → **Принтеры Dell** → **Принтер Dell Photo AIO 944** → **Центр многофункциональных устройств Dell**.

Откроется окно **Центр многофункциональных устройств Dell**.

- 5 Нажмите кнопку **Просмотреть сейчас**.
- 6 В разделе **Инструменты для быстрой работы** выберите **Отправка изображения другу по электронной почте**.
- 7 В меню **Что сканируется?** выберите значение.
- 8 Следуйте инструкциям на экране для подготовки фотографии к отправке по электронной почте.
- 9 Нажмите кнопку **Далее**.
- 10 Откройте программу электронной почты, напишите сопроводительное сообщение для вложенной фотографии и отправьте его.

 **ПРИМЕЧАНИЕ.** В случае возникновения вопросов о вложении документов в электронное сообщение обращайтесь к справке программы электронной почты.

Увеличение или уменьшение изображений или документов

Документ может быть увеличен или уменьшен в масштабе от 25 до 400% при помощи Центра многофункциональных устройств Dell.

- 1 Загрузите бумагу. Для получения дополнительной информации см. раздел «Загрузка бумаги» на странице 23.

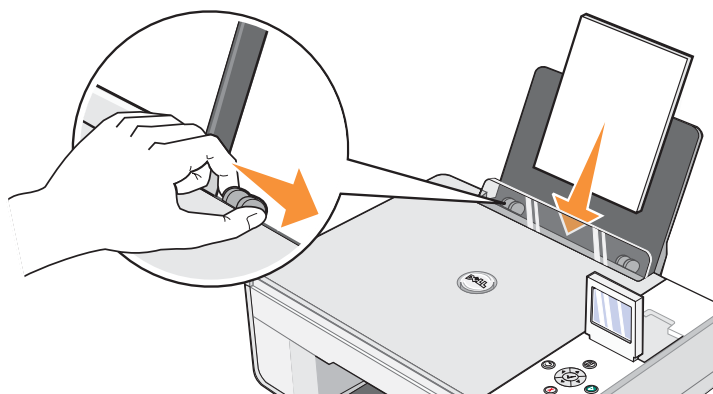

- 2 Откройте верхнюю крышку.

- 3 Поместите документ или фотографию на стекло сканера лицевой стороной вниз. Совместите левый верхний угол лицевой стороны листа со стрелкой на принтере.

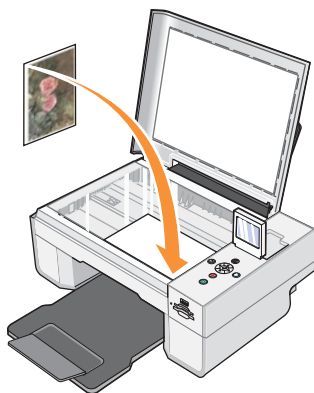

- 4 Закройте верхнюю крышку.
- 5 Щелкните **Пуск** → **Программы** или **Все программы** → **Принтеры Dell** → **Принтер Dell Photo AIO 944** → **Центр многофункциональных устройств Dell**.
Откроется окно **Центр многофункциональных устройств Dell**.
- 6 Нажмите кнопку **Просмотреть сейчас**.
- 7 В разделе **Инструменты для быстрой работы** выберите **Увеличение** или **уменьшение изображения**.
- 8 Следуйте инструкциям на экране для выбора размера нового изображения.
- 9 После завершения настройки изображения щелкните **Напечатать сейчас**.

Работа с факсом

Чтобы отправить факс с помощью этого принтера, необходимо подключить принтер к компьютеру, на котором имеется модем и установлена программа Microsoft Fax. Перед тем как выполнять другие действия удостоверьтесь, что программа Microsoft Fax действительно установлена, выбрав **Пуск → Программы** или **Все программы → Стандартны → Связь**.

Для Windows XP:

- Если в появившемся списке присутствует Факс, на вашем компьютере установлена программа Microsoft Fax. Переходите к шагу «Настройка консоли Microsoft Fax (Windows XP) или управления службой факсов (Windows 2000)» на странице 58.
- Если Факс в появившемся списке отсутствует, далее действуйте в соответствии с «Установка программы Microsoft Fax в Windows XP» на странице 57.

В Windows 2000 Управление службой факсов устанавливается автоматически.

Установка программы Microsoft Fax в Windows XP

- 1 Нажмите **Пуск → Настройка → Панель управления**. В разделе **Выберите категорию** щелкните **Установка и удаление программ**.

Откроется диалоговое окно **Установка и удаление программ**.

- 2 Щелкните **Установка компонентов Windows**.
- 3 В списке **Компоненты** выберите окно **Службы факсов**.
- 4 Нажмите кнопку **Далее**.
- 5 Нажмите кнопку **Готово**.
- 6 В диалоговом окне **Установка и удаление программ** нажмите **Заккрыть**.

Настройка консоли Microsoft Fax (Windows XP) или управления службой факсов (Windows 2000)

Для настройки работы с факсами:

- 1 Нажмите **Пуск** → **Программы** или **Все программы** → **Аксессуары** → **Связь** → **Факс** → **Консоль факсов (Windows XP)** или **Управления службой факсов (Windows 2000)**.
- 2 В окне **Настройка факсов** нажмите **Далее**.
- 3 В окне **Сведения об отправителе** введите информацию, которая будет отображаться на титульной странице факса, и нажмите **Далее**.
- 4 В окне **Выберите устройство для отправки или получения факсов** в списке **Выбор устройства факса** выберите модем, установленный на вашем компьютере.
- 5 Если нужно отключить отправку факсов, снимите флажок **Разрешить отправку**.
- 6 Нажмите кнопку **Отвечать вручную** или кнопку **Отвечать автоматически через** (количество звонков, устанавливаемое пользователем).
- 7 Установите флажок **Разрешить прием**, если хотите получать факсы.



ПРИМЕЧАНИЕ. Если установить флажок **Разрешить прием**, то можно будет принимать факсы, но модем компьютера может начать отвечать на все вызовы, в результате чего прием голосовой почты окажется невозможным.

- 8 Нажмите кнопку **Далее**.
- 9 В окне **Код передающего абонента (TSID)** введите в поле **TSID** идентификационную информацию (обычно это ваша фамилия или название организации и номер факса). Эта информация появится в области заголовка отправляемых факсов, определяя для получателя ваш факс-аппарат.



ПРИМЕЧАНИЕ. В некоторых случаях заполнение поля **TSID** является обязательным.

- 10 Нажмите кнопку **Далее**.



ПРИМЕЧАНИЕ. Шаги 10–13 нужно выполнять, только если на шаге 6 был включен прием факсов.





- 11 На экране **Код вызываемого абонента (CSID)** введите в поле **CSID** нужный код **CSID** (он подтверждает, что факс отправляется надлежащему получателю).
- 12 Нажмите кнопку **Далее**.
- 13 На экране **Параметры маршрутизации** установите флажок **Печать**, чтобы каждый полученный факс автоматически распечатывался. При установке этого флажка выберите **Принтер Dell Photo AIO 944** для печати полученного факса.

-  **ПРИМЕЧАНИЕ.** Для автоматической печати факсов необходимо, чтобы принтер был подключен к компьютеру и включен.
- 14 Установите флажок **Сохранять копию в папке**, чтобы создавать копию каждого факса для архива. При установке этого флажка вы можете определить место хранения копии факса.
 - 15 Нажмите кнопку **Далее**.
 - 16 Подтвердите параметры настройки в списке **Сводка настроек**, затем нажмите **Готово**. Теперь все готово для получения и отправки факсов.

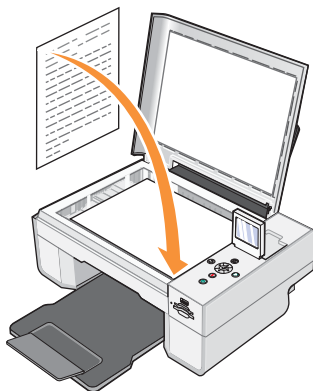
Отправка факсом бумажного документа с помощью панели управления

- 1 Включите компьютер и принтер и убедитесь, что они подключены друг к другу. Убедитесь, что модем компьютера подключен к активной аналоговой телефонной линии. Если на одной телефонной линии с факсом используется служба широкополосной передачи DSL, требуется также установить фильтр DSL. Для получения дополнительных сведений обратитесь к Интернет-провайдеру.
- 2 Поместите документ на стекло сканера, убедитесь, что левый верхний угол совпадает со стрелкой на принтере.



- 3 Повторно нажимайте **кнопки со стрелками**   на панели управления, пока не высветится **Режим факса**, затем нажмите кнопку **Выбрать** .
- 4 Нажмите кнопку **Пуск** . Принтер отсканирует документ и передаст на компьютер, и документ откроется в программе Microsoft Fax.
- 5 Для отправки факса следуйте инструкциям на экране.

Отправка факсом бумажного документа с помощью компьютера

- 1 Включите компьютер и принтер и убедитесь, что они подключены друг к другу. Убедитесь, что модем компьютера подключен к активной аналоговой телефонной линии. Если на одной телефонной линии с факсом используется служба широкополосной передачи DSL, требуется также установить фильтр DSL. Для получения дополнительных сведений обратитесь к Интернет-провайдеру.
- 2 Поместите документ на стекло сканера, убедитесь, что левый верхний угол совпадает со стрелкой на принтере.

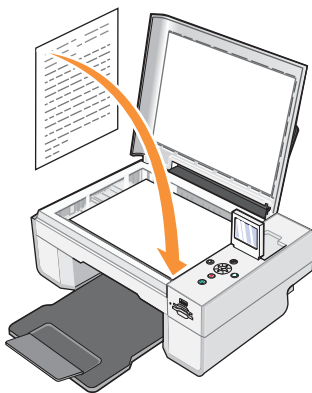

- 3 Щелкните **Пуск** → **Программы** или **Все программы** → **Принтеры Dell** → **Принтер Dell Photo AIO 944** → **Центр многофункциональных устройств Dell**.
Откроется окно **Центр многофункциональных устройств Dell**.
- 4 В **Центре многофункциональных устройств Dell** вы можете:
 - В разделах **Сканирование** или **Факс** вы можете отослать факсом одну или несколько страниц. Сначала выполните специальную настройку факса, ответив на вопросы на экране.
Чтобы отослать факс из одной страницы, щелкните **Отправить факс**.
Чтобы отослать факс из нескольких страниц, щелкните **Дополнительно** → **Сканировать несколько изображений перед выводом** → **ОК**.
 - В разделе **Средства быстрой работы** щелкните **Отправка изображения по факсу** и следуйте инструкциям на экране.



ПРИМЕЧАНИЕ. На экране появится вопрос, содержит ли факс больше одной страницы. Если факс содержит несколько страниц, выберите **Да, запросить для каждой из них**.

Отправка факсом электронных документов

- 1 Открыв файл, щелкните **Файл** → **Печать**.
- 2 В списке принтеров выберите **Факс**.
- 3 Щелкните **Печать**, затем следуйте инструкциям на экране.

Прием факса с помощью программ **Консоль факсов** или **Управление службой факсов**

- 1 Убедитесь, что активная телефонная линия подключена к разъему на модеме компьютера.
- 2 Щелкните **Пуск** → **Программы** или **Все программы** → **Аксессуары** → **Связь** → **Факс**.
- 3 Выберите программу **Консоль факсов** или **Управление службой факсов**.

Если был установлен флажок **Разрешить прием** во время настройки программы **Консоль факсов**, то теперь все готово для приема факсов.

 **ПРИМЕЧАНИЕ.** Если установить флажок **Разрешить прием**, то можно будет принимать факсы, но модем компьютера может начать отвечать на все вызовы, в результате чего прием голосовой почты окажется невозможным.

Просмотр отправленных и принятых факсов с помощью программ **Консоль факсов** или **Управление службой факсов**

 **ПРИМЕЧАНИЕ.** В программе **Консоль факсов** отображаются только те факсы, которые были отправлены или приняты с помощью этой программы.

- 1 Щелкните **Пуск** → **Программы** или **Все программы** → **Аксессуары** → **Связь** → **Факс**.
- 2 Выберите программу **Консоль факсов** или **Управление службой факсов**.

Принятые факсы отображаются в разделе **Входящие**, а отправленные – в разделе **Отправленные**.

Просмотр состояния факса с помощью программ Консоль факсов или Управление службой факсов

- 1 Щелкните **Пуск** → **Программы** или **Все программы** → **Аксессуары** → **Связь** → **Факс**.
- 2 Выберите программу **Консоль факсов** или **Управление службой факсов**.
- 3 Появятся следующие папки.
 - **Принимаемые** – принимаемые в настоящее время факсы
 - **Входящие** – принятые факсы
 - **Исходящие** – факсы, запланированные для отправки
 - **Отправленные** – успешно отправленные факсы
- 4 Выберите необходимую папку.
- 5 В правой панели выберите факс, для которого необходимо просмотреть состояние, а затем нажмите кнопку **Настройка** или **Свойства**.
- 6 Откройте вкладку **Общие** и просмотрите **строку состояния**.
- 7 По окончании нажмите кнопку **Заккрыть**.

Изменение настроек факса

- 1 Щелкните **Пуск** → **Программы** или **Все программы** → **Аксессуары** → **Связь** → **Факс**, затем щелкните **Консоль факсов**.
- 2 В разделе **Консоль факсов** щелкните **Настройка факса** в меню **Средства**, чтобы запустить Мастер настройки факсов.

Знакомство с программным обеспечением

Программное обеспечение принтера включает:

- **Центр многофункциональных устройств Dell** – позволяет выполнять различные операции сканирования и копирования, а также отправки по факсу и печати отсканированных или ранее сохраненных документов или изображений.
- **Настройка печати** – позволяет настраивать параметры принтера.
- **Dell Picture Studio™** – позволяет управлять, редактировать, отображать, распечатывать и преобразовывать фотографии и другие типы изображений.
- **Dell Ink Management System™** – предупреждает, когда в принтере заканчиваются чернила.
- **Диспетчер карт памяти** – позволяет отображать, управлять, изменять, печатать и сохранять фотографии с карты памяти на компьютере.

Использование центра многофункциональных устройств Dell

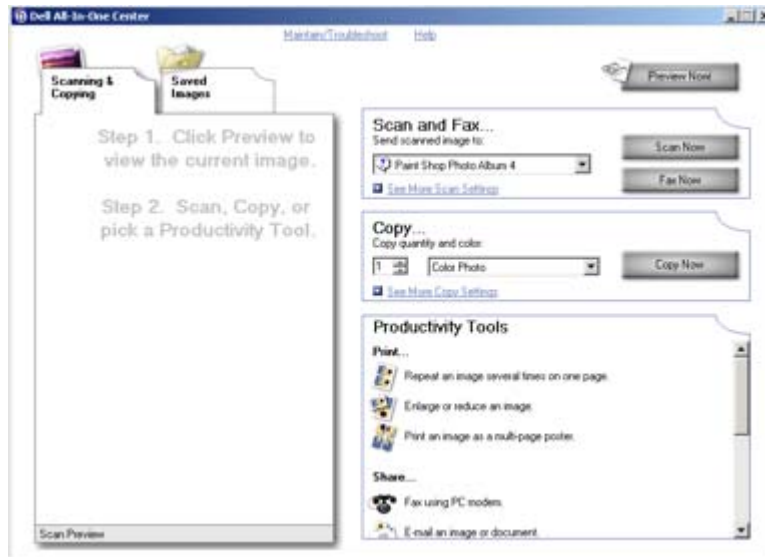

Центр многофункциональных устройств Dell позволяет выполнять:

- Сканирование, копирование, работу с факсами и использовать инструменты для быстрой работы.
- Выбор назначения для отправки сканированного изображения.
- Выбрать количество и цвет копий.
- Получение информации по устранению неисправностей и обслуживанию.
- Предварительный просмотр изображений, которые необходимо скопировать или распечатать.
- Управление фотографиями (копирование их в различные папки, печать, творческое копирование).

Чтобы открыть **Центр многофункциональных устройств Dell**:

Щелкните **Пуск** → **Программы** или **Все программы** → **Принтеры Dell** → **Принтер Dell Photo AIO 944** → **Центр многофункциональных устройств Dell**.

Центр многофункциональных устройств Dell состоит из четырех основных разделов: **Просмотреть сейчас**, **Сканирование и отправка факса**, **Копирование** и **Инструменты для быстрой работы**.

Раздел:	Можно:
Просмотреть сейчас	<ul style="list-style-type: none">• Выбрать часть изображения на предварительном просмотре для сканирования.• Просмотреть изображение, которое будет распечатано или скопировано.
Сканирование и отправка факса	<ul style="list-style-type: none">• Выбрать программу, в которую необходимо отправить сканированное изображение.• Выбрать тип сканируемого изображения.• Выбрать, как будет использоваться сканированное изображение.• Выбрать Отправить факс. <p>ПРИМЕЧАНИЕ. Нажмите Просмотреть дополнительные параметры сканирования для просмотра всех параметров.</p>

Раздел:	Можно:
Копировать	<ul style="list-style-type: none">• Выбрать количество и цвет копий.• Выбрать параметр качества для копий.• Отрегулировать размер сканируемой области.• Сделать копии светлее или темнее (это также можно сделать с помощью панели управления).• Увеличить или уменьшить копии. <p>ПРИМЕЧАНИЕ. Нажмите Просмотреть дополнительные параметры копирования для просмотра всех параметров.</p>
Инструменты для быстрой работы	<ul style="list-style-type: none">• Увеличить или уменьшить изображения.• Распечатать нескольких копий изображения на одной странице.• Распечатать изображение в виде многостраничного плаката.• Отправить факс с помощью модема компьютера.• Отправить изображение по электронной почте.• Сохранить изображение на компьютере.• Отредактировать текст в сканированном документе (оптическое распознавание символов).• Изменить изображение с помощью фоторедатора.

Для получения дополнительной информации щелкните **Справку Центра многофункциональных устройств Dell**.

Использование окна Настройка печати

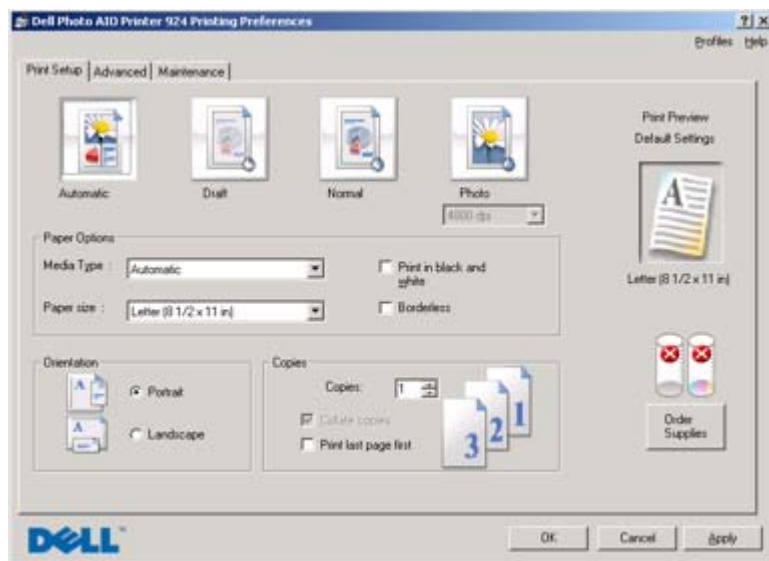

Окно **Параметры печати** позволяет изменить различные параметры принтера. Параметры принтера можно изменить в окне **Настройка печати** в соответствии с типом создаваемого проекта.

Чтобы открыть окно **Настройка печати** при открытом документе:

- 1 Щелкните **Файл** → **Печать**.

Появится диалоговое окно **Печать**.

- 2 В диалоговом окне **Печать** нажмите кнопку **Предпочтения, Свойства, Параметры** или **Настройка** (в зависимости от программы или операционной системы).

Появится диалоговое окно **Настройка печати**.

Чтобы открыть окно **Настройка печати**, когда документ не открыт:

- 1 В **Windows XP** щелкните **Пуск** → **Настройка** → **Панель управления** → **Принтеры и другое оборудование** → **Принтеры и факсы**.

В **Windows 2000** щелкните **Пуск** → **Настройки** → **Принтеры**.

- 2 Правой кнопкой мыши щелкните значок принтера, а затем выберите **Настройка печати**.

 **ПРИМЕЧАНИЕ.** Изменения параметров принтера, выполненные из папки **Принтеры**, становятся настройками по умолчанию для большинства программ.

Вкладки окна Настройка печати

Направляющая	Параметры
Настройка печати	<p>Качество/Скорость – выберите параметр Автовыбор, Черновое, Обычное или Фото в зависимости от требуемого качества печати. Черновое соответствует самой высокой скорости печати, однако этот параметр не следует выбирать, когда установлен фотокартридж.</p>
	<p>Тип материала – позволяет выбрать тип материала для печати вручную или использовать датчик принтера для автоматического распознавания типа бумаги.</p>
	<p>Формат бумаги – выберите формат и тип бумаги.</p>
	<p>Черно-белая печать – напечатайте цветные изображения в черно-белом режиме для экономии чернил в цветном картридже. ПРИМЕЧАНИЕ. Этот параметр невозможно выбрать, если выбран параметр Цветной картридж для всей черно-белой печати.</p>
	<p>Без рамки – печать фотографии без рамки.</p>
	<p>Ориентация – выберите расположение печатного документа на странице. Можно печатать с книжной или альбомной ориентацией.</p>
Расширенные	<p>Несколько копий – настройка принтера для печати нескольких фотокопий одного задания печати: Разбор по копиям, Обычная или Печать с последней страницы.</p>
	<p>Двухсторонняя печать – выберите этот параметр для печати на обеих сторонах бумаги.</p>
	<p>Компоновка – выберите значение Обычная, Транспарант, Зеркальная, N-страниц, Плакат, Брошюра или Без рамки.</p>
	<p>Авторезкость изображения – автоматический выбор наилучшего уровня резкости изображения в зависимости от содержимого изображения.</p>
Обслуживание	<p>Дополнительные параметры – позволяет выбрать Режим внешнего вида и Complete-A-Print.</p>
	<p>Установка картриджа.</p>
	<p>Чистка картриджа</p>
	<p>Юстировка картриджа</p>
	<p>Печать страницы диагностики</p>
	<p>Сетевая поддержка</p>

Использование программы Dell Picture Studio

Программа Dell Picture Studio открывает новые возможности цифровой фотографии и содержит советы по организации, созданию и печати фотографий. В Dell Picture Studio имеются три компонента:

- Paint Shop Photo Album 5

Щелкните **Пуск** → **Программы** или **Все программы** → **Dell Picture Studio 3** → **Paint Shop Photo Album 5** → **Paint Shop Photo Album**.

- Paint Shop Pro Studio

Щелкните **Пуск** → **Программы** или **Все программы** → **Dell Picture Studio 3** → **Paint Shop Pro Studio**.

- Dell.Shutterfly.com – служба интерактивной печати

Щелкните **Пуск** → **Программы** или **Все программы** → **Dell Picture Studio 3** → **Dell.Shutterfly.com** – **Служба интерактивной печати**.



ПРИМЕЧАНИЕ. Некоторые из этих программ могут быть недоступными в зависимости от операционной системы.

Использование диспетчера карт памяти

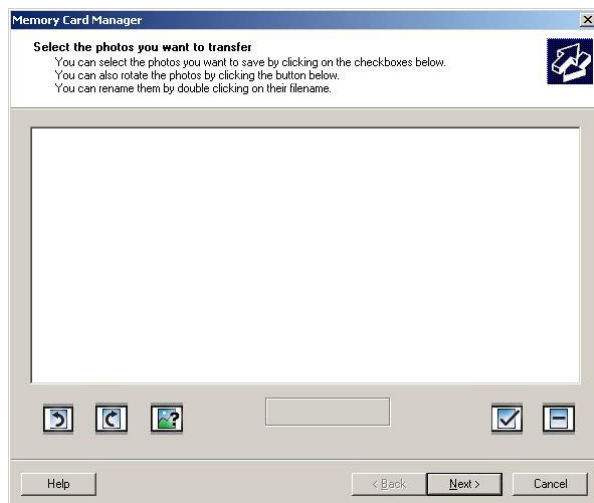

Диспетчер карт памяти позволяет отображать, управлять, изменять, печатать и сохранять фотографии с карты памяти или накопителя USB на компьютере.

Чтобы запустить Диспетчера карт памяти:

- 1 Вставьте карту памяти или накопитель USB в порт PictBridge на передней панели принтера.
- 2 Выберите **Сохранить на компьютере** в меню **Фоторежим**.

Вы также можете запустить Диспетчер карт памяти с вашего компьютера, нажав кнопку **Пуск** → **Программы** или **Все программы** → **Принтеры Dell** → **Принтер Dell Photo AIO 944** → **Диспетчер карт памяти**.

Система управления чернилами Dell

Каждый раз при печати задания на экране отображается окно состояния печати, в котором показано состояние задания на печать, а также уровень чернил в картридже и приблизительное количество страниц. При печати первых 50 страниц счетчик страниц скрыт до тех пор, пока не сформируется более четкое представление об особенностях печати, когда может быть дан более точный отчет. Количество оставшихся страниц изменяется в зависимости от типа выполненных принтером заданий печати.

Если уровень чернил в картридже низкий, при попытке печати на экране отображается **Предупреждение о заканчивающихся чернилах**. Это предупреждение отображается при каждой печати, пока не будет установлен новый картридж. Для получения дополнительной информации о замене картриджа см. раздел «Замена картриджа» на странице 73.

Когда в одном или обоих картриджах закончится тонер, при попытке печати на экране появится окно **Запасной резервуар**. В случае продолжения печати задание может распечатываться неправильно.

Если закончились чернила в черном картридже, можно выбрать черно-белую печать с использованием цветного картриджа (обработка черного цвета), выбрав параметр **Complete-A-Print** перед нажатием кнопки **Продолжить печать**. Если выбрать параметр **Complete-A-Print** и нажать кнопку **Продолжить печать**, для черно-белой печати будет использоваться обработка черного цвета, пока не будет заменен черный картридж или не будет отключен параметр в **Дополнительных параметрах** на вкладке **Расширенные Настройки печати**. Диалоговое окно **Запасной резервуар** не отображается, пока не будет заменен картридж, в котором закончились чернила. После установки другого картриджа флажок **Complete-A-Print** сбрасывается автоматически.



Если закончились чернила в цветном картридже, можно выбрать печать цветного документа с использованием полутонов серого, выбрав параметр **Complete-A-Print** перед нажатием кнопки **Продолжить печать**. Если выбрать параметр **Complete-A-Print** и нажать кнопку **Продолжить печать**, все цветные документы будут печататься в черно-белом цвете до тех пор, пока не будет произведена замена цветного картриджа или не будет отключен параметр в **Дополнительных параметрах** на вкладке **Расширенные Настройки печати**. Диалоговое окно **Запасной резервуар** не отображается, пока не будет заменен картридж, в котором закончились чернила. После установки другого картриджа флажок **Complete-A-Print** сбрасывается автоматически.

Удаление и повторная установка программного обеспечения

Если принтер неправильно работает или при использовании принтера отображаются сообщения об ошибках связи, можно удалить и повторно установить программное обеспечение принтера.

- 1 Щелкните **Пуск** → **Программы** или **Все программы** → **Принтеры Dell** → **Принтер Dell Photo AIO 944** → **Удалить Принтер Dell Photo AIO 944**.
- 2 Следуйте инструкциям на экране.
- 3 Перезагрузите компьютер.
- 4 Вставьте компакт-диск с *драйверами и утилитами* и следуйте инструкциям на экране.

Если экран установки не появляется:

- a В *Windows XP* щелкните **Пуск** → **Мой компьютер**.
В *Windows 2000* дважды щелкните значок **Мой компьютер** на рабочем столе.
- b Дважды щелкните значок **привода компакт-дисков**. Если нужно, дважды щелкните файл **setup.exe**.
- c При появлении окна установки программы принтера щелкните **Индивидуальная установка** или **Сетевая установка**.
- d Следуйте инструкциям на экране для завершения установки.

Обслуживание картриджей

Замена картриджей

⚠ ВНИМАНИЕ! Перед выполнением любых процедур, указанных в данном разделе, прочитайте и соблюдайте правила безопасности, указанные в разделе «ВНИМАНИЕ: ИНСТРУКЦИИ ПО БЕЗОПАСНОСТИ» на странице 9.

Картриджи Dell можно приобрести только в корпорации Dell. Чернила можно заказать на сайте по адресу www.dell.com/supplies или по телефону. Информацию о размещении заказа по телефону см. в разделе «Заказ принадлежностей» на странице 2.

Корпорация Dell рекомендует использовать в принтере картриджи Dell. Гарантия Dell не распространяется на неполадки, вызванные использованием принадлежностей, деталей или компонентов, которые были поставлены не компанией Dell.

- 1 Включите принтер.
- 2 Поднимите принтер и установите опору сканера между выступами, чтобы зафиксировать опору в открытом положении.

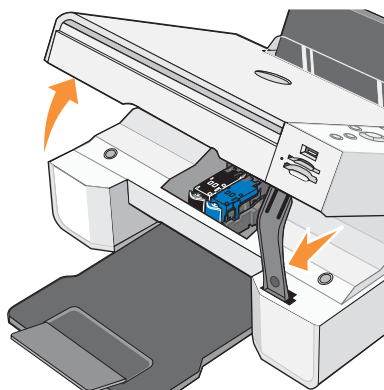

Если принтер не занят, держатель картриджа переместится в установочное положение.

- 3 Нажмите на рычаг картриджа, чтобы поднять крышку каждого картриджа.

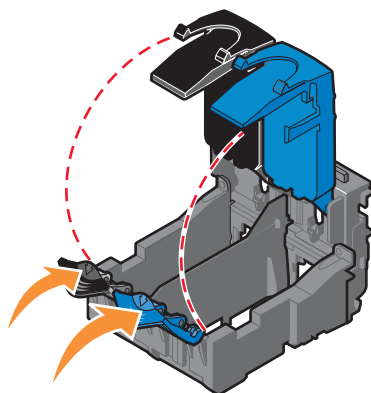

- 4 Извлеките старые картриджи.

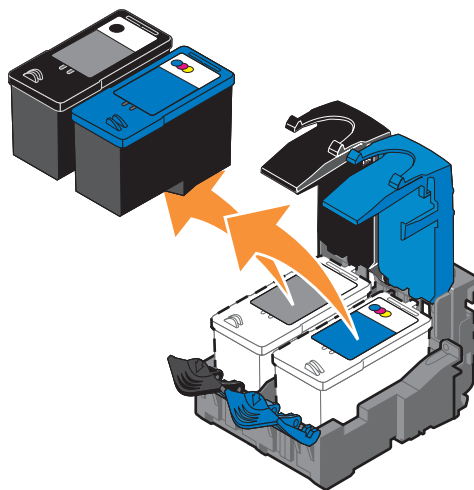

- 5 Положите картриджи в герметичный контейнер, например в устройство для хранения, прилагаемое к фотокартриджу, или утилизируйте их соответствующим образом.
- 6 Если устанавливаются новые картриджи, удалите наклейку и прозрачную ленту с нижней стороны каждого картриджа.

 **ПРИМЕЧАНИЕ.** На следующем рисунке показан черный картридж и цветной картридж (используемые для обычной печати). Для печати фотографий используйте фотокартридж и цветной картридж.

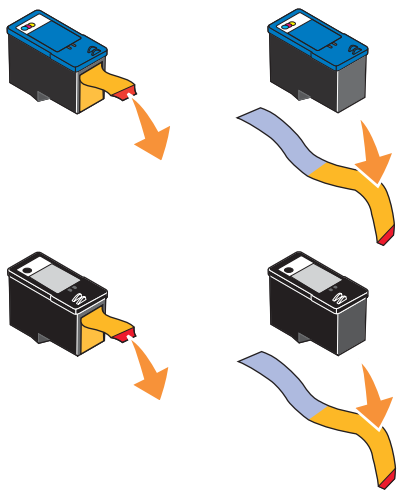

- 7 Вставьте новые картриджи. Убедитесь, что черный или фотокартридж надежно установлен в левом держателе, а цветной – в правом.

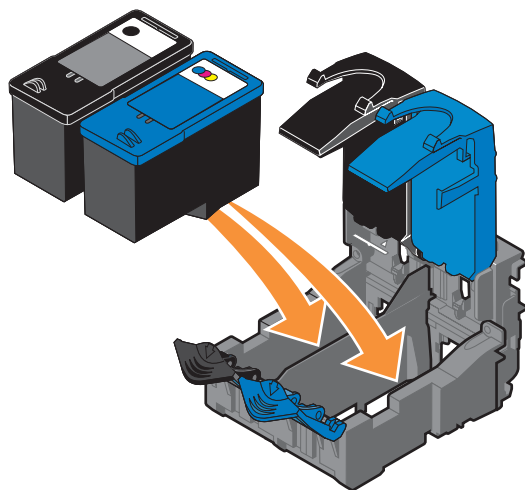

- 8 Закройте каждую крышку до щелчка.

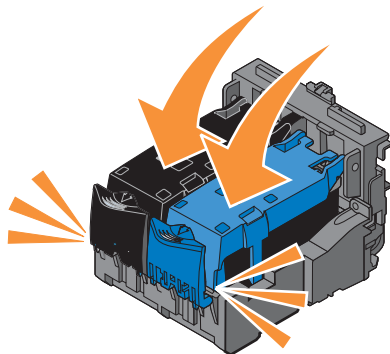



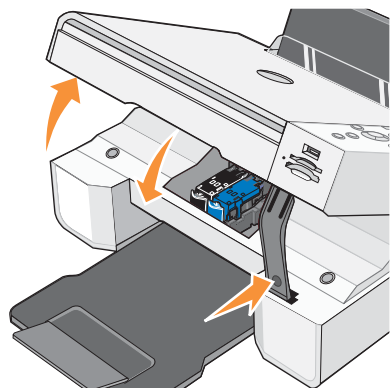

- 9 Поднимите блок принтера и, подняв опору сканера, опустите блок принтера, пока он не будет полностью закрыт.



Юстировка картриджей

Принтер автоматически делает запрос на юстировку картриджей в случае их установки или замены. Для проверки юстировки картриджей можно распечатать страницу юстировки.

- 1 Нажимайте кнопки со стрелками   до появления **Обслуживание**.
- 2 Нажмите кнопку **Выбрать** .
- 3 Нажимайте кнопки со стрелками   до появления **Юстировка картриджей**.

- 4 Нажмите кнопку **Выбрать** . Начнется печать страницы юстировки.

Во время печати на дисплее панели управления отображается сообщение Печать страницы юстировки. После печати страницы юстировка картриджей завершена.

Юстировка картриджей также может требоваться, если символы пропечатаны не полностью или не выровнены по левому краю или вертикальные линии распечатываются неровными.

Чтобы отъюстировать картриджи:

- 1 Загрузите обычную бумагу. Для получения дополнительной информации см. раздел «Загрузка бумаги» на странице 23.

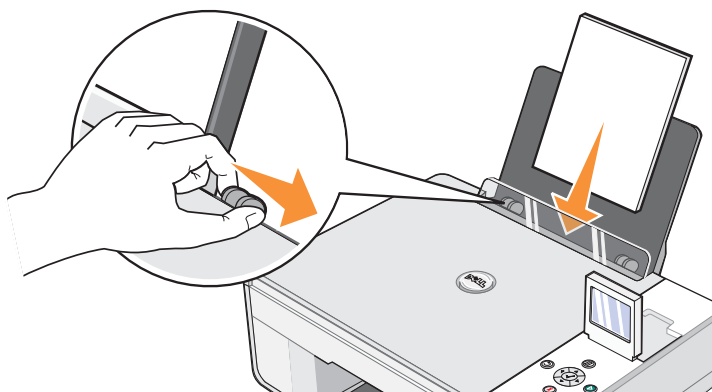

- 2 В ОС *Windows XP* щелкните **Пуск** → **Панель управления** → **Принтеры и другое оборудование** → **Принтеры и факсы**.

В ОС *Windows 2000* щелкните **Пуск** → **Настройки** → **Принтеры**.

- 3 Щелкните правой кнопкой мыши значок **Принтер Dell Photo AIO 944**.

- 4 Выберите **Настройка печати**.

Появится диалоговое окно **Настройка печати**.

- 5 Выберите вкладку **Обслуживание**.

- 6 Щелкните **Юстировка картриджей**.

- 7 Выберите **Печать**.

После печати страницы юстировка картриджей завершена.

Чистка сопел картриджей

Возможно, необходимо прочистить сопла картриджей, если:

- На графическом изображении имеются белые линии или сплошные черные области.
- Изображение слишком темное или нечеткое.
- Цвета тусклые, не пропечатываются или печатаются не полностью.
- У вертикальных линий или кромок неровные края.

Для очистки сопел картриджей:

- 1 Загрузите обычную бумагу. Для получения дополнительной информации см. раздел «Загрузка бумаги» на странице 23.

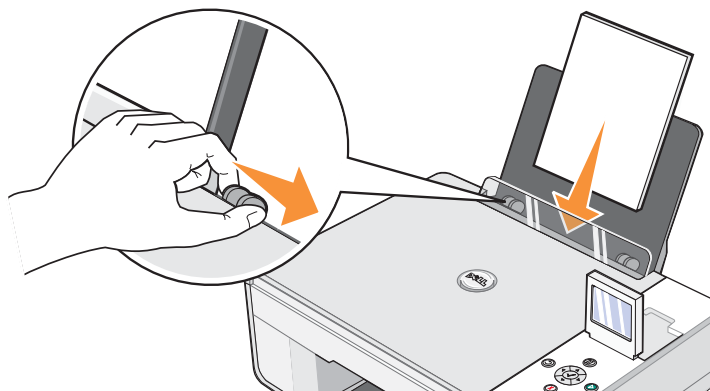

- 2 Для *Windows XP* щелкните **Пуск** → **Панель управления**. → **Принтеры и другое оборудование** → **Принтеры и факсы**.

Для *Windows 2000* щелкните **Пуск** → **Параметры** → **Принтеры**.

- 3 Щелкните правой кнопкой мыши значок **Принтер Dell Photo AIO 944**.

- 4 Выберите **Настройка печати**.

Появится диалоговое окно **Настройка печати**.

- 5 Выберите вкладку **Обслуживание**.

- 6 Щелкните пункт **Чистка картриджей**.

- 7 Если качество печати не улучшилось, щелкните **Повторить печать**.

- 8 Распечатайте документ еще раз, чтобы убедиться, что качество печати улучшилось.

- 9 Если качество печати неудовлетворительное, протрите сопла картриджей чистой сухой тряпкой, затем напечатайте документ еще раз.

Поиск и устранение неисправностей

При поиске и устранении неисправностей принтера выполните следующие рекомендации.

- Если принтер не работает, убедитесь, что принтер правильно подключен к электрической розетке и компьютеру (если используется компьютер).
- Если на панели управления отображается сообщение об ошибке, запишите точный текст сообщения.

Неполадки во время установки

Неполадки компьютера

УБЕДИТЕСЬ, ЧТО ПРИНТЕР СОВМЕСТИМ С КОМПЬЮТЕРОМ.

Принтер Dell Photo AIO 944 поддерживает ОС Windows 2000 и Windows XP.

УБЕДИТЕСЬ, ЧТО ВКЛЮЧЕНЫ И ПРИНТЕР, И КОМПЬЮТЕР.

ПРОВЕРЬТЕ КАБЕЛЬ USB.

- Убедитесь в том, что кабель USB надежно подключен к принтеру и компьютеру.
- Выключите компьютер, подключите кабель USB, как показано на схеме установки для принтера, а затем снова включите компьютер.

ЕСЛИ ЭКРАН УСТАНОВКИ ПРОГРАММНОГО ОБЕСПЕЧЕНИЯ ПРИНТЕРА АВТОМАТИЧЕСКИ НЕ ПОЯВЛЯЕТСЯ, УСТАНОВИТЕ ПРОГРАММНОЕ ОБЕСПЕЧЕНИЕ ВРУЧНУЮ.

- 1 Вставьте в дисковод *Драйверы и утилиты* CD.
- 2 В ОС *Windows XP* щелкните **Пуск** → **Мой компьютер**.
В системе *Windows 2000* дважды щелкните значок **Мой компьютер** на рабочем столе.
- 3 Дважды щелкните значок дисковода **CD-ROM**. Если необходимо, дважды щелкните файл **setup.exe**.
- 4 Когда появится окно установки программного обеспечения принтера, нажмите кнопку **Установить** или **Установить сейчас**.
- 5 Следуйте инструкциям на экране для завершения установки.

ПРОВЕРЬТЕ, УСТАНОВЛЕНО ЛИ ПРОГРАММНОЕ ОБЕСПЕЧЕНИЕ ПРИНТЕРА.

Щелкните **Пуск** → **Программы** или **Все программы** → **Принтеры Dell** → **Принтер Dell Photo AIO 944**. Если Принтер Dell Photo AIO 944 не отображается в списке программ, программное обеспечение принтера не установлено. Установите программное обеспечение принтера. Для получения дополнительной информации см. раздел «Удаление и повторная установка программного обеспечения» на странице 72.

УСТРАНЕНИЕ ОШИБОК СВЯЗИ МЕЖДУ ПРИНТЕРОМ И КОМПЬЮТЕРОМ.

- Отключите кабель USB от принтера и компьютера. Снова подключите кабель USB к принтеру и компьютеру.
- Выключите принтер. Отключите кабель питания принтера от электрической розетки. Снова подключите кабель питания принтера к электрической розетке и включите принтер.
- Перезагрузите компьютер.

ВЫБЕРИТЕ ПРИНТЕР В КАЧЕСТВЕ ПРИНТЕРА ПО УМОЛЧАНИЮ.

1 В *Windows XP* щелкните **Пуск** → **Панель управления** → **Принтеры и другое оборудование** → **Принтеры и факсы**.

В *Windows 2000* щелкните **Пуск** → **Настройки** → **Принтеры**.

2 Правой кнопкой мыши щелкните **Принтер Dell Photo AIO 944** и выберите **Использовать по умолчанию**.

ПРИНТЕР НЕ ПЕЧАТАЕТ, И ЗАДАНИЯ ЗАВИСАЮТ В ОЧЕРЕДИ ПЕЧАТИ.

Проверьте, не установлено ли на компьютере несколько экземпляров принтера.

1 В *Windows XP* щелкните **Пуск** → **Панель управления** → **Принтеры и другое оборудование** → **Принтеры и факсы**.

В *Windows 2000* щелкните **Пуск** → **Настройки** → **Принтеры**.

2 Проверьте, не существует ли несколько объектов принтера Dell. Обычно они отображаются как Dell 944, Dell 944(копия 1), Dell 944 (копия 2) и т.д.

3 Напечатайте задание на каждом из этих объектов принтера, чтобы определить, который из принтеров является активным.

4 Выберите этот объект печати в качестве принтера по умолчанию, для чего щелкните правой кнопкой имя принтера и выберите **Использовать по умолчанию**.

5 Удалите другие копии объекта печати, щелкнув имя принтера и выбрав **Файл** → **Удалить**.

Чтобы предотвратить появление нескольких экземпляров принтера Dell в папке **Принтеры**, при отключении и повторном подключении принтера к компьютеру обязательно подключайте кабель USB к тому же порту USB, который изначально использовался для принтера Dell. Кроме того, не устанавливайте драйверы принтера Dell несколько раз с компакт-диска принтера.

Неполадки принтера

УБЕДИТЕСЬ, ЧТО КАБЕЛЬ ПИТАНИЯ ПРИНТЕРА НАДЕЖНО ПОДКЛЮЧЕН К ПРИНТЕРУ И ЭЛЕКТРИЧЕСКОЙ РОЗЕТКЕ.

УБЕДИТЕСЬ, ЧТО ПЕЧАТЬ НЕ ОТЛОЖЕНА И НЕ ПРИОСТАНОВЛЕНА.

1 В *Windows XP* щелкните **Пуск** → **Панель управления** → **Принтеры и другое оборудование** → **Принтеры и факсы**.

В *Windows 2000* щелкните **Пуск** → **Настройки** → **Принтеры**.

2 Дважды щелкните **Принтер Dell Photo AIO 944** и затем щелкните **Принтер**.

3 Убедитесь, что рядом с пунктом **Приостановить печать** отсутствует галочка. Если рядом с пунктом **Приостановить печать** стоит флажок, щелкните его, чтобы отключить этот параметр.

ПОСМОТРИТЕ, НЕ МИГАЮТ ЛИ НА ПРИНТЕРЕ ИНДИКАТОРЫ.

Для получения дополнительной информации см. раздел «Сообщения об ошибках и индикаторы» на странице 84.

УБЕДИТЕСЬ, ЧТО КАРТРИДЖИ УСТАНОВЛЕНЫ ПРАВИЛЬНО, А С КАЖДОГО КАРТРИДЖА УДАЛЕНА НАКЛЕЙКА И ЛЕНТА.

УБЕДИТЕСЬ, ЧТО БУМАГА ЗАГРУЖЕНА ПРАВИЛЬНО.

Для получения дополнительной информации см. раздел «Загрузка бумаги» на странице 23.

УБЕДИТЕСЬ, ЧТО ПРИНТЕР НЕ ПОДКЛЮЧЕН К КАМЕРЕ PictBRIDGE.

Для получения дополнительной информации см. раздел «Печать фотографий с помощью PictBridge-совместимой цифровой камеры» на странице 31.

Неисправности общего характера

Неисправности факса

УБЕДИТЕСЬ, ЧТО ВКЛЮЧЕНЫ И ПРИНТЕР, И КОМПЬЮТЕР, А КАБЕЛЬ USB ПОДКЛЮЧЕН ПРАВИЛЬНО

УБЕДИТЕСЬ, ЧТО КОМПЬЮТЕР ПОДКЛЮЧЕН К АКТИВНОЙ АНАЛОГОВОЙ ТЕЛЕФОННОЙ ЛИНИИ.

- Для использования функции факса необходимо подключить телефонную линию к факс-модему в компьютере.
- Если используется телефонная линия со службой широкополосной передачи DSL, необходимо установить фильтр DSL для факс-модема. Для получения дополнительных сведений обратитесь к Интернет-провайдеру.
- При отправке факса убедитесь, что компьютер не подключен к Интернету с помощью модема удаленного доступа.

ЕСЛИ МОДЕМ ВНЕШНИЙ, УБЕДИТЕСЬ, ЧТО ОН ВКЛЮЧЕН И ПРАВИЛЬНО ПОДКЛЮЧЕН К КОМПЬЮТЕРУ.

Ошибки при подаче бумаги

УБЕДИТЕСЬ, ЧТО БУМАГА ЗАГРУЖЕНА ПРАВИЛЬНО.

Для получения дополнительной информации см. раздел «Загрузка бумаги» на странице 23.

ИСПОЛЬЗУЙТЕ ТОЛЬКО РЕКОМЕНДОВАННЫЕ ТИПЫ БУМАГИ.

Для получения дополнительной информации см. раздел «Загрузка бумаги» на странице 23.

ЗАГРУЗИТЕ МЕНЬШЕЕ КОЛИЧЕСТВО БУМАГИ ПРИ ПЕЧАТИ НЕСКОЛЬКИХ СТРАНИЦ.

Для получения дополнительной информации см. раздел «Загрузка бумаги» на странице 23.

УБЕДИТЕСЬ, ЧТО БУМАГА НЕ МЯТАЯ, НЕ ПОРВАНА И НЕ ПОВРЕЖДЕНА.

УБЕДИТЕСЬ, ЧТО БУМАГА ПРИЖАТА К ПРАВОЙ СТОРОНЕ ОПОРЫ ДЛЯ БУМАГИ, А НАПРАВЛЯЮЩАЯ ДЛЯ БУМАГИ ПРИЖАТА К ЛЕВОМУ КРАЮ БУМАГИ.

ПРОВЕРЬТЕ, НЕ ЗАСТРЯЛА ЛИ БУМАГА.

При использовании принтера и компьютера

- Следуйте инструкциям на экране для удаления застрявшей бумаги.

При использовании только принтера

Если бумага застряла в опоре для бумаги:

- 1** Выключите принтер.
- 2** Аккуратно возьмите бумагу и осторожно выньте ее из принтера.
- 3** Включите принтер и распечатайте документ еще раз.

Если застрявшей бумаги не видно:

- 1** Выключите принтер.
- 2** Поднимите блок принтера и установите опору сканера между выступами, чтобы зафиксировать опору в открытом положении.

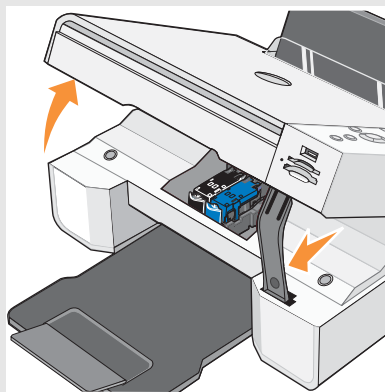

- 3** Аккуратно вытяните бумагу из принтера.
- 4** Закройте блок принтера, включите принтер и распечатайте документ еще раз.

Сообщения об ошибках и индикаторы

На экране компьютера или на дисплее панели управления отображаются следующие сообщения об ошибках.

Сообщение об ошибке:	Указывает, что:	Решение:
<p>Ошибка юстировки</p> <p>Убедитесь, что пленка удалена с обеих картриджей.</p> <p>Нажмите Выбрать для повторной юстировки.</p>	<p>Перед установкой картриджей с них не была удалена защитная пленка.</p>	<p>Удалите пленку с картриджей. Для получения дополнительной информации см. раздел «Замена картриджей» на странице 73.</p>
<p>Формат карты</p> <p>Форматирование карты памяти не поддерживается. Отформатируйте карту с использованием цифровой камеры.</p>	<p>Карта памяти, установленная в принтер, отформатирована неверно.</p>	<p>Переформатируйте карту памяти. Для получения дополнительных сведений обратитесь к документации, прилагаемой к цифровой камере.</p>
<p>Застывание каретки</p> <p>1 Освободите каретку.</p> <p>2 Чтобы продолжить, нажмите кнопку Выбрать.</p>	<p>Каретка печатающей головки принтера застряла.</p>	<p>Освободите каретку и нажмите кнопку Выбрать .</p>
<p>Ошибка картриджа</p> <p>Установите картриджи в правильное положение:</p> <p>Левый: Черный или фотокартридж</p> <p>Правый: Цветной</p>	<p>Картриджи установлены неверно.</p>	<p>Извлеките и повторно установите картриджи в правильное положение. Дополнительные сведения можно найти в разделе «Замена картриджей» на странице 73.</p>
<p>Отсутствует картридж</p> <p>Установите черный или фотокартридж с левой стороны.</p>	<p>Отсутствует черный или фотокартридж.</p>	<p>Установите черный или фотокартридж в левый держатель. Дополнительные сведения можно найти в разделе «Замена картриджей» на странице 73.</p>

Сообщение об ошибке:	Указывает, что:	Решение:
<p>Отсутствует картридж</p> <p>Установите цветной картридж с правой стороны.</p>	Отсутствует цветной картридж.	Установите цветной картридж в правый держатель. Дополнительные сведения можно найти в разделе «Замена картриджей» на странице 73.
<p>Ошибка XXXX</p>	Отображение на ЖК-дисплее сообщения Ошибка и четырехзначного номера указывает, что в принтере произошла более серьезная ошибка.	Обратитесь в службу технической поддержки. Для получения более подробной информации посетите веб-сайт по адресу support.dell.com или обратитесь к <i>Руководству пользователя</i> .
<p>Нет связи с компьютером</p> <p>Убедитесь, что компьютер подключен и включен.</p>	Во время нахождения принтера в режиме Сканирование или Факс была нажата кнопка Пуск , но принтера не подключен к компьютеру.	Убедитесь, что принтер подключен к компьютеру.
<p>Застряла бумага</p> <p>1 Удалите застрявшую бумагу.</p> <p>2 Чтобы продолжить, нажмите кнопку Выбрать.</p>	В принтере застряла бумага.	Удалите застрявшую бумагу. Дополнительные сведения можно найти в разделе «Проверьте, не застряла ли бумага.» на странице 83.
<p>Нет бумаги</p> <p>1 Загрузите бумагу.</p> <p>2 Чтобы продолжить, нажмите кнопку Выбрать.</p>	В принтере закончилась бумага.	Загрузите в принтер бумагу и нажмите кнопку Выбрать  для продолжения печати. Для получения дополнительной информации см. раздел «Загрузка бумаги» на странице 23.
<p>Фоторежим</p> <p>На карте памяти не обнаружено поддерживаемых изображений.</p>	Установленная в принтер карта не содержит изображений поддерживаемых форматов.	Удалите карту памяти.
<p>Порт PictBridge</p> <p>Подключенная камера или устройство не поддерживает PictBridge.</p> <p>Отключите камеру или устройство.</p>	Подключенное устройство не поддерживается или PictBridge-совместимая цифровая камера не настроена на соответствующий режим USB.	Отсоедините устройство или проверьте настройку режима USB. Для получения дополнительных сведений см. документацию, прилагаемую к цифровой камере.

Сообщение об ошибке:	Указывает, что:	Решение:
<p>Предупреждение о формате материала</p> <p>Формат загруженной бумаги меньше формата, установленного в настройке Формат бумаги.</p> <p>Нажмите Выбрать, чтобы продолжить, или Отменить, чтобы повторить задание.</p>	<p>Формат бумаги в принтере меньше формата, установленного в настройке Формат бумаги.</p>	<p>Измените настройку формата бумаги в соответствии с загруженным в принтер или нажмите кнопку Выбрать , чтобы продолжить.</p>
<p>Ошибка Мало чернил</p>	<p>В картридже заканчиваются чернила. Предупреждение Мало чернил появляется, когда в картриджах остается соответственно 25%, 15% и 10% чернил.</p>	<p>Замените картридж. Дополнительные сведения можно найти в разделе «Замена картриджей» на странице 73.</p>
<p>Допускается использование только одного устройства или карты. Удалите все устройства и карты.</p>	<p>В принтер установлено более одной карты или устройства.</p>	<p>Удалите все карты памяти и устройства.</p>

Улучшение качества печати

Если качество печати документов неудовлетворительное, то его можно попробовать улучшить несколькими способами.

- Используйте соответствующую бумагу. Например, при печати фотографий с использованием фотокартриджа используйте фотобумагу Dell Premium.
- Используйте бумагу большой плотности, ярко-белую или с покрытием. При печати фотографий используйте фотобумагу Dell Premium.
- Выберите более высокое качество печати.

Чтобы выбрать более высокое качество печати:

- 1 Откройте документ и щелкните **Файл** → **Печать**.
Появится диалоговое окно **Печать**.

- 2 Нажмите кнопку **Предпочтения**, **Параметры** или **Свойства** (в зависимости от программы или операционной системы).
- 3 На вкладке **Качество/Копии** выберите параметр **Качество/Скорость** и выберите более высокое качество печати.
- 4 Распечатайте документ еще раз.
- 5 Если качество печати не улучшилось, попробуйте отъюстировать или очистить картриджи. Дополнительные сведения о юстировке картриджей можно найти в разделе «Юстировка картриджей» на странице 76. Дополнительные сведения об очистке картриджей можно найти в разделе «Чистка сопел картриджей» на странице 78.

Для получения дополнительных советов посетите сайт по адресу **support.dell.com**.

Обращение в корпорацию Dell

Техническая помощь

Если необходима помощь в устранении технических неполадок, корпорация Dell готова ее предоставить.

- 1 Позвоните в службу технической поддержки с ближайшего к принтеру телефона, чтобы сотрудники службы могли помочь вам выполнить все необходимые процедуры. Для звонка в корпорацию Dell воспользуйтесь кодом экспресс-обслуживания, и ваш звонок будет адресован соответствующему сотруднику.

Код экспресс-обслуживания указан под блоком принтера и на задней панели принтера.

ПРИМЕЧАНИЕ. Система кодов экспресс-обслуживания Dell может быть недоступна в некоторых странах.

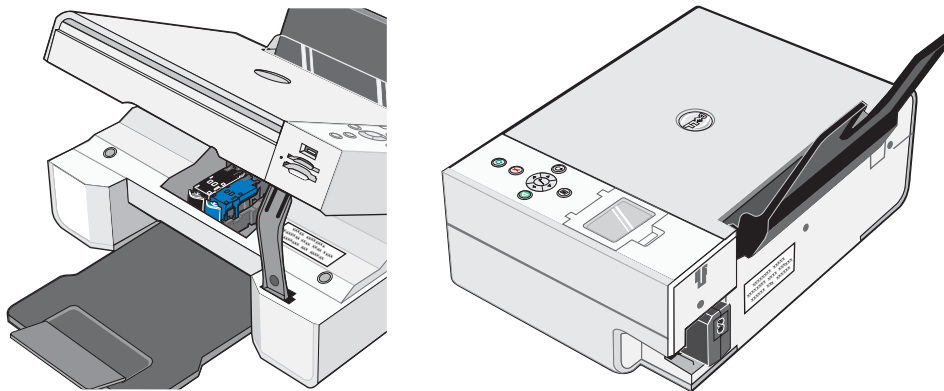

- 2 В США телефон для корпоративных клиентов 1-877-459-7298, для потребителей (дом или домашний офис) 1-800-624-9896.

Если вы звоните из другой страны или зоны обслуживания, местный телефонный номер можно узнать на «Обращение в корпорацию Dell» на странице 90.

- 3 Следуйте указаниям меню автоматической телефонной системы для разговора с представителем службы технической поддержки.

Автоматизированная служба состояния заказа

Для проверки состояния любого заказанного вами продукта Dell посетите сайт по адресу **support.dell.com** или позвоните в автоматизированную службу состояния заказа. Система запросит информацию, необходимую для идентификации вашего заказа и выдачи соответствующего сообщения. Телефонный номер для вашего региона можно узнать на «Обращение в корпорацию Dell» на странице 90.

Обращение в корпорацию Dell

Чтобы связаться с корпорацией Dell через Интернет, посетите следующие сайты:

- **www.dell.com**
- **support.dell.com** (техническая поддержка)
- **premiersupport.dell.com** (техническая поддержка для клиентов из сферы образования, здравоохранения, органов власти, крупных и средних корпоративных клиентов, в том числе клиентов со статусом Premier, Platinum и Gold)

Адрес сайта для вашей страны можно узнать в соответствующем разделе приведенной ниже таблицы.

ПРИМЕЧАНИЕ. Бесплатные номера телефонов действительны в пределах той страны, для которой они приводятся.

При необходимости обращения в корпорацию Dell пользуйтесь адресами, телефонными номерами и кодами, приведенными в следующей таблице. Для помощи в выборе нужного кода свяжитесь с местным или международным оператором.

Страна (город) Международный код доступа кода страны Код города	Название отделения или зона обслуживания, сайт и электронный адрес	Региональные коды, местные номера и бесплатные номера
Австралия (Сидней) Код международного доступа: 0011 Код страны: 61 Код города: 2	Адрес электронной почты (Австралия): au_tech_support@dell.com Адрес электронной почты (Новая Зеландия): nz_tech_support@dell.com Домашний и малый бизнес Правительство и корпорации Отдел привилегированных клиентов Обслуживание клиентов Техническая поддержка (для офисных и портативных компьютеров) Техническая поддержка (для серверов и рабочих станций) Корпоративная торговля Оптовая торговля Факс	1-300-655-533 бесплатный номер: 1-800-633-559 бесплатный номер: 1-800-060-889 бесплатный номер: 1-800-819-339 бесплатный номер: 1-300-655-533 бесплатный номер: 1-800-733-314 бесплатный номер: 1-800-808-385 бесплатный номер: 1-800-808-312 бесплатный номер: 1-800-818-341
Австрия (Вена) Код международного доступа: 900 Код страны: 43 Код города: 1	Сайт: support.euro.dell.com Адрес электронной почты: tech_support_central_europe@dell.com Домашние пользователи и малый бизнес Факс для домашних пользователей и малого бизнеса Отдел обслуживания домашних пользователей и малого бизнеса Отдел обслуживания привилегированных/корпоративных клиентов Отдел технической поддержки домашних пользователей и малого бизнеса Отдел технической поддержки привилегированных и корпоративных клиентов коммутационный узел	0820 240 530 00 0820 240 530 49 0820 240 530 14 0820 240 530 16 0820 240 530 14 0660 8779 0820 240 530 00

Страна (город) Международный код доступа кода страны Код города	Название отделения или зона обслуживания, сайт и электронный адрес	Региональные коды, местные номера и бесплатные номера
Ангилья	Служба поддержки	бесплатный номер: 800-335-0031
Антигуа и Барбуда	Служба поддержки	1-800-805-5924
Аргентина (Буэнос-Айрес)	Сайт: www.dell.com.ar Адрес электронной почты: us_latin_services@dell.com Адрес электронной почты для настольных и портативных компьютеров: la-techsupport@dell.com Адрес электронной почты для серверов и центров технической поддержки: la_enterprise@dell.com	
Код международного доступа: 00	Обслуживание клиентов	бесплатный номер: 0-800-444-0730
Код страны: 54	Техническая поддержка	бесплатный номер: 0-800-444-0733
Код города: 11	Служба технической поддержки	бесплатный номер: 0-800-444-0724
	Торговый представитель	0-810-444-3355
Аруба	Служба поддержки	бесплатный номер: 800-1578
Багамские о-ва	Служба поддержки	бесплатный номер: 1-866-278-6818
Барбадос	Служба поддержки	1-800-534-3066
Бельгия (Брюссель)	Сайт: support.euro.dell.com Адрес электронной почты для франкоговорящий клиентов: support.euro.dell.com/be/fr/emaiddell/	
Код международного доступа: 00	Техническая поддержка	02 481 92 88
Код страны: 32	Техническая поддержка – факс	02 481 92 95
Код города: 2	Обслуживание клиентов	02 713 15 65
	Отдел корпоративных продаж	02 481 91 00
	Факс	02 481 92 99
	Коммутатор	02 481 91 00
Бермудские о-ва	Служба поддержки	1-800-342-0671
Боливия	Служба поддержки	бесплатный номер: 800-10-0238

Страна (город) Международный код доступа кода страны Код города	Название отделения или зона обслуживания, сайт и электронный адрес	Региональные коды, местные номера и бесплатные номера
Бразилия	Сайт: www.dell.com/br	
Код международного доступа: 00	Обслуживание клиентов, техническая поддержка	0800 90 3355
Код страны: 55	Техническая поддержка – факс	51 481 5470
Код города: 51	Обслуживание клиентов – факс	51 481 5480
	Торговый представитель	0800 90 3390
Бруней	Техническая поддержка клиентов (Penang, Malaysia)	604 633 4966
Код страны: 673	Обслуживание клиентов (Penang, Malaysia)	604 633 4949
	Торговый представитель (Singapore)	бесплатный номер: 1 800 394 7425
Великобритания (Брэкнелл)	Сайт: support.euro.dell.com Сайт обслуживания клиентов: support.euro.dell.com/uk/en/ECare/Form/Home.asp	
Код международного доступа: 00	Адрес электронной почты: dell_direct_support@dell.com	
Код страны: 44	Техническая поддержка (Корпоративные и привилегированные клиенты [1000 и более сотрудников])	0870 908 0500
Код города: 1344	Техническая поддержка (прямая и общая)	0870 908 0800
	Международные учреждения – обслуживание клиентов	01344 373 186
	Домашний и малый бизнес – обслуживание клиентов	0870 906 0010
	Обслуживание корпоративных клиентов	01344 373 185
	Привилегированные клиенты (500–5000 сотрудников) обслуживание клиентов	0870 906 0010
	Центральные правительственные учреждения – обслуживание клиентов	01344 373 193
	Местные правительственные органы и образовательные учреждения – обслуживание клиентов	01344 373 199
	Здравоохранение – обслуживание клиентов	01344 373 194
	Домашние пользователи и малый бизнес – торговый представитель	0870 907 4000
	Корпоративный и государственный сектор – торговый представитель	01344 860 456
	Домашний/малый бизнес – факс	0870 907 4006

Страна (город) Международный код доступа кода страны Код города	Название отделения или зона обслуживания, сайт и электронный адрес	Региональные коды, местные номера и бесплатные номера
Венесуэла	Служба поддержки	8001-3605
Виргинские о-ва (Брит.)	Служба поддержки	бесплатный номер: 1-866-278-6820
Виргинские о-ва (США)	Служба поддержки	1-877-673-3355
Гайана	Служба поддержки	бесплатный номер: 1-877-270-4609
Гватемала	Служба поддержки	1-800-999-0136
Германия (Ланген)	Сайт: support.euro.dell.com Адрес электронной почты: tech_support_central_europe@dell.com	
Код международного доступа: 00	Тех поддержка	06103 766-7200
Код страны: 49	Домашние пользователи и малый бизнес – обслуживание клиентов	0180-5-224400
Код города: 6103	Всемирный сектор обслуживания клиентов	06103 766-9570
	Отдел обслуживания привилегированных клиентов	06103 766-9420
	Отдел обслуживания крупных клиентов	06103 766-9560
	Отдел обслуживания клиентов – государственных учреждений	06103 766-9555
	Коммутатор	06103 766-7000
Гонконг	Сайт: support.ap.dell.com Адрес электронной почты службы технической поддержки: apsupport@dell.com	
Код международного доступа: 001	Техническая поддержка (Dimension и Inspiron)	2969 3188
Код страны: 852	Техническая поддержка (OptiPlex, Latitude, и Dell Precision)	2969 3191
	Техническая поддержка (PowerApp™, PowerEdge™, PowerConnect™, и PowerVault™)	2969 3196
	Обслуживание клиентов	3416 0910
	Крупные корпоративные клиенты	3416 0907
	Мировые программы по обслуживанию клиентов	3416 0908
	Средний корпоративный сектор	3416 0912
	Домашний сектор и малый бизнес	2969 3105
Гренада	Служба поддержки	бесплатный номер: 1-866-540-3355

Страна (город) Международный код доступа кода страны Код города	Название отделения или зона обслуживания, сайт и электронный адрес	Региональные коды, местные номера и бесплатные номера
Греция Код международного доступа: 00 Код страны: 30	Сайт: support.euro.dell.com Адрес электронной почты: support.euro.dell.com/gr/en/emaiddell/ Техническая поддержка Обслуживание клиентов Gold – техническая поддержка Коммутатор Обслуживание клиентов Gold – Коммутационный узел Торговый представитель Факс	00800-44 14 95 18 00800-44 14 00 83 2108129810 2108129811 2108129800 2108129812
Дания (Копенгаген) Код международного доступа: 00 Код страны: 45	Сайт: support.euro.dell.com Адрес электронной почты: support.euro.dell.com/dk/da/emaiddell/ Тех поддержка Обслуживание клиентов (служебный) Домашние пользователи и малый бизнес – обслуживание клиентов Коммутационный узел (служебный) Коммутационный узел – факс (служебный) Коммутационный узел (Домашний/малый бизнес) Коммутационный узел – факс (Домашний/малый бизнес)	7023 0182 7023 0184 3287 5505 3287 1200 3287 1201 3287 5000 3287 5001
Доминика	Служба поддержки	бесплатный номер: 1-866-278-6821
Доминиканская Республика	Служба поддержки	1-800-148-0530
Индия	Тех поддержка Торговый представитель (крупные корпоративные клиенты) Торговый представитель (домашний сектор и малый бизнес)	1600 33 8045 1600 33 8044 1600 33 8046

Страна (город) Международный код доступа кода страны Код города	Название отделения или зона обслуживания, сайт и электронный адрес	Региональные коды, местные номера и бесплатные номера
Ирландия (Черривуд)	Сайт: support.euro.dell.com	
Код международного доступа: 16	Адрес электронной почты: dell_direct_support@dell.com	
Код страны: 353	Техническая поддержка	1850 543 543
Код города: 1	Техническая поддержка в Великобритании (действует только в пределах Великобритании)	0870 908 0800
	Домашние пользователи – обслуживание клиентов	01 204 4014
	Малый бизнес – обслуживание клиентов	01 204 4014
	Обслуживание клиентов в Великобритании (действует только в пределах Великобритании)	0870 906 0010
	Обслуживание корпоративных клиентов	1850 200 982
	Обслуживание корпоративных клиентов (действует только в пределах Великобритании)	0870 907 4499
	Торговый представитель, Ирландия	01 204 4444
	Торговый представитель, Великобритания (действует только в пределах Великобритании)	0870 907 4000
	Факс/Торговый представитель – факс	01 204 0103
	Коммутатор	01 204 4444
Испания (Мадрид)	Сайт: support.euro.dell.com	
Код международного доступа: 00	Адрес электронной почты: support.euro.dell.com/es/es/emaildell/	
Код страны: 34	Домашний и малый бизнес	
Код города: 91	Техническая поддержка	902 100 130
	Обслуживание клиентов	902 118 540
	Торговый представитель	902 118 541
	Коммутатор	902 118 541
	Факс	902 118 539
	Корпоративный	
	Техническая поддержка	902 100 130
	Обслуживание клиентов	902 115 236
	Коммутатор	91 722 92 00
	Факс	91 722 95 83

Страна (город) Международный код доступа кода страны Код города	Название отделения или зона обслуживания, сайт и электронный адрес	Региональные коды, местные номера и бесплатные номера
Италия (Милан) Код международного доступа: 00 Код страны: 39 Код города: 02	Сайт: support.euro.dell.com Адрес электронной почты: support.euro.dell.com/it/it/emaildell/ Домашний и малый бизнес Техническая поддержка Обслуживание клиентов Факс Коммутатор Корпоративный Техническая поддержка Обслуживание клиентов Факс Коммутатор	02 577 826 90 02 696 821 14 02 696 821 13 02 696 821 12 02 577 826 90 02 577 825 55 02 575 035 30 02 577 821
Каймановы о-ва	Служба поддержки	1-800-805-7541
Канада (Норт-Йорк, Онтарио) Код международного доступа: 011	Интерактивная проверка состояния заказа: www.dell.ca/ostatus Автоматическая служба технической поддержки Обслуживание клиентов (Домашний/малый бизнес) Обслуживание клиентов (средние/крупные корпорации, правительство) Техническая поддержка (Домашний/малый бизнес) Техническая поддержка (средние/крупные корпорации, правительство) Торговый представитель (Домашний/малый бизнес) Торговый представитель (средние/крупные корпорации, правительство) Продажа запасных частей и отдел оформления продленного обслуживания	бесплатный номер: 1-800-247-9362 бесплатный номер: 1-800-847-4096 бесплатный номер: 1-800-326-9463 бесплатный номер: 1-800-847-4096 бесплатный номер: 1-800-387-5757 бесплатный номер: 1-800-387-5752 бесплатный номер: 1-800-387-5755 1 866 440 3355

Страна (город) Международный код доступа кода страны Код города	Название отделения или зона обслуживания, сайт и электронный адрес	Региональные коды, местные номера и бесплатные номера
Китай (Сямынь) Код страны: 86 Код города: 592	Сайт службы технической поддержки: support.dell.com.cn Адрес электронной почты службы технической поддержки: cn_support@dell.com Адрес электронной почты обслуживания клиентов: customer_cn@dell.com Техническая поддержка – факс Техническая поддержка (Dell™ Dimension™ и Inspiron™) Техническая поддержка (OptiPlex™, Latitude™ и Dell Precision™) Техническая поддержка (серверы и системы хранения) Техническая поддержка (проекторы, КПК, переключатели, маршрутизаторы и др.) Техническая поддержка (принтеры) Обслуживание клиентов Обслуживание клиентов – факс Домашний и малый бизнес Отдел привилегированных клиентов Крупные корпоративные клиенты: GCP Крупные корпоративные клиенты – основные отделы Крупные корпоративные клиенты – север Крупные корпоративные клиенты – север, правительство и образование Крупные корпоративные клиенты – восток Крупные корпоративные клиенты – восток, правительство и образование Крупные корпоративные клиенты – группа очереди Крупные корпоративные клиенты – юг Крупные корпоративные клиенты – запад Крупные корпоративные клиенты – запасные части	592 818 1350 бесплатный номер: 800 858 2969 бесплатный номер: 800 858 0950 бесплатный номер: 800 858 0960 бесплатный номер: 800 858 2920 86 592 818 3144 или бесплатный номер: 800 858 2311 бесплатный номер: 800 858 2060 592 818 1308 бесплатный номер: 800 858 2222 бесплатный номер: 800 858 2557 бесплатный номер: 800 858 2055 бесплатный номер: 800 858 2628 бесплатный номер: 800 858 2999 бесплатный номер: 800 858 2955 бесплатный номер: 800 858 2020 бесплатный номер: 800 858 2669 бесплатный номер: 800 858 2572 бесплатный номер: 800 858 2355 бесплатный номер: 800 858 2811 бесплатный номер: 800 858 2621

Страна (город) Международный код доступа кода страны Код города	Название отделения или зона обслуживания, сайт и электронный адрес	Региональные коды, местные номера и бесплатные номера
Колумбия	Служба поддержки	980-9-15-3978
Корея (Сеул)	Техническая поддержка	бесплатный номер: 080-200-3800
Код международного доступа: 001	Торговый представитель	бесплатный номер: 080-200-3600
Код страны: 82	Обслуживание клиентов (Пенанг, Малайзия)	604 633 4949
Код города: 2	Факс	2194-6202
	Коммутатор	2194-6000
	Техническая поддержка (Электроника и аксессуары)	бесплатный номер: 080-200-3801
Коста-Рика	Служба поддержки	0800-012-0435
Латинская Америка	Техническая поддержка клиентов (Остин, Техас, США)	512 728-4093
	Обслуживание клиентов (Остин, Техас, США)	512 728-3619
	Факс (Обслуживание клиентов и техническая поддержка) (Остин, Техас, США)	512 728-3883
	Торговый представитель (Остин, Техас, США)	512 728-4397
	Торговый представитель – факс (Остин, Техас, США)	512 728-4600 или 512 728-3772
Люксембург	Сайт: support.euro.dell.com	
Код международного доступа: 00	Адрес электронной почты: tech_be@dell.com	
Код страны: 352	Техническая поддержка (Брюссель, Бельгия)	3420808075
	Торговый отдел для домашних пользователей и малого бизнеса (Брюссель, Бельгия)	бесплатный номер: 080016884
	Торговый отдел для корпоративных клиентов (Брюссель, Бельгия)	02 481 91 00
	Обслуживание клиентов (Брюссель, Бельгия)	02 481 91 19
	Факс (Брюссель, Бельгия)	02 481 92 99
	Коммутационный узел (Брюссель, Бельгия)	02 481 91 00
Макао	Техническая поддержка	бесплатный номер: 0800 105
Код страны: 853	Обслуживание клиентов (Сямынь, Китай)	34 160 910
	Оптовая торговля (Сямынь, Китай)	29 693 115

Страна (город) Международный код доступа кода страны Код города	Название отделения или зона обслуживания, сайт и электронный адрес	Региональные коды, местные номера и бесплатные номера
Малайзия (Пенанг)	Сайт: support.ap.dell.com	
Код международного доступа: 00	Техническая поддержка (Dell Precision, OptiPlex и Latitude)	бесплатный номер: 1 800 88 0193
Код страны: 60	Техническая поддержка (Dimension, Inspiron и Электроника и аксессуары)	бесплатный номер: 1 800 88 1306
Код города: 4	Техническая поддержка (PowerApp, PowerEdge, PowerConnect и PowerVault)	бесплатный номер: 1800 88 1386
	Обслуживание клиентов (Пенанг, Малайзия)	04 633 4949
	Торговый представитель	бесплатный номер: 1 800 88 0553
Мексика	Техническая поддержка клиентов	001-877-384-8979
Код международного доступа: 00		или 001-877-269-3383
Код страны: 52	Торговый представитель	50-81-8800
		или 01-800-888-3355
	Обслуживание клиентов	001-877-384-8979
		или 001-877-269-3383
	Главная	50-81-8800
		или 01-800-888-3355
Монсеррат	Служба поддержки	бесплатный номер: 1-866-278-6822
Нидерландские Антильские о-ва	Служба поддержки	001-800-882-1519
Нидерланды (Амстердам)	Сайт: support.euro.dell.com	
Код международного доступа: 00	Техническая поддержка	020 674 45 00
	Техническая поддержка – факс	020 674 47 66
Код страны: 31	Домашние пользователи и малый бизнес – обслуживание клиентов	020 674 42 00
Код города: 20	Обслуживание клиентов (служебный)	020 674 43 25
	Домашний/малый бизнес	020 674 55 00
	Торговый представитель (служебный)	020 674 50 00
	Факс торгового отдела для домашних пользователей и малого бизнеса	020 674 47 75
	Торговый представитель (служебный) – факс	020 674 47 50
	Коммутатор	020 674 50 00
	Коммутационный узел – факс	020 674 47 50

Страна (город) Международный код доступа кода страны Код города	Название отделения или зона обслуживания, сайт и электронный адрес	Региональные коды, местные номера и бесплатные номера
Никарагуа	Служба поддержки	001-800-220-1006
Новая Зеландия Код международного доступа: 00 Код страны: 64	Адрес электронной почты (Новая Зеландия): nz_tech_support@dell.com Адрес электронной почты (Австралия): au_tech_support@dell.com Техническая поддержка (для офисных и портативных компьютеров) Техническая поддержка (для серверов и рабочих станций) Домашний и малый бизнес Правительство и корпорации Торговый представитель Факс	бесплатный номер: 0800 446 255 бесплатный номер: 0800 443 563 0800 446 255 0800 444 617 0800 441 567 0800 441 566
Норвегия (Люсакер) Код международного доступа: 00 Код страны: 47	Сайт: support.euro.dell.com Адрес электронной почты: support.euro.dell.com/no/no/emaiddell/ Тех поддержка Обслуживание клиентов (служебный) Домашние пользователи и малый бизнес – обслуживание клиентов Коммутатор Коммутационный узел – факс	671 16882 671 17575 231 62298 671 16800 671 16865
О-ва Теркс и Кайкос	Служба поддержки	бесплатный номер: 1-866-540-3355
Панама	Служба поддержки	001-800-507-0962
Перу	Служба поддержки	0800-50-669
Польша (Варшава) Код международного доступа: 011 Код страны: 48 Код города: 22	Сайт: support.euro.dell.com Адрес электронной почты: pl_support_tech@dell.com Обслуживание клиентов – телефон Обслуживание клиентов Торговый представитель Обслуживание клиентов – факс Приемная – факс Коммутатор	57 95 700 57 95 999 57 95 999 57 95 806 57 95 998 57 95 999

Страна (город) Международный код доступа кода страны Код города	Название отделения или зона обслуживания, сайт и электронный адрес	Региональные коды, местные номера и бесплатные номера
Португалия Код международного доступа: 00 Код страны: 351	Сайт: support.euro.dell.com Адрес электронной почты: support.euro.dell.com/pt/en/emaiddell/ Тех поддержка Обслуживание клиентов Торговый представитель Факс	707200149 800 300 413 800 300 410, 800 300 411, 800 300 412 или 21 422 07 10 21 424 01 12
Пуэрто-Рико	Служба поддержки	1-800-805-7545
Сальвадор	Служба поддержки	01-899-753-0777
Сент-Винсент и Гренадины	Служба поддержки	бесплатный номер: 1-877-270-4609
Сент-Китс и Невис	Служба поддержки	бесплатный номер: 1-877-441-4731
Сент-Люсия	Служба поддержки	1-800-882-1521
Сингапур (Сингапур) Код международного доступа: 005 Код страны: 65	Сайт: support.ap.dell.com Техническая поддержка (Dimension, Inspiron и Электроника и аксессуары) Техническая поддержка (OptiPlex, Latitude и Dell Precision) Техническая поддержка (PowerApp, PowerEdge, PowerConnect и PowerVault) Обслуживание клиентов (Пенанг, Малайзия) Торговый представитель	бесплатный номер: 1800 394 7430 бесплатный номер: 1800 394 7488 бесплатный номер: 1800 394 7478 604 633 4949 бесплатный номер: 1 800 394 7425
Словакия (Прага) Код международного доступа: 00 Код страны: 421	Сайт: support.euro.dell.com Адрес электронной почты: czech_dell@dell.com Техническая поддержка Обслуживание клиентов Факс Тех. факс Коммутационный узел (Торговый представитель)	02 5441 5727 420 22537 2707 02 5441 8328 02 5441 8328 02 5441 7585
Страны Юго-Восточной Азии и Тихоокеанского региона	Техническая поддержка клиентов, обслуживание клиентов и торговый представитель (Пенанг, Малайзия)	604 633 4810

Страна (город) Международный код доступа кода страны Код города	Название отделения или зона обслуживания, сайт и электронный адрес	Региональные коды, местные номера и бесплатные номера
США (Остин, Техас) Код международного доступа: 011 Код страны: 1	<p>Автоматизированная служба состояния заказа</p> <p>Автоматическая служба технической поддержки (для офисных и портативных компьютеров)</p> <p>Потребители (домашние пользователи или домашний офис)</p> <p>Техническая поддержка</p> <p>Обслуживание клиентов</p> <p>DellNet™ Обслуживание и поддержка</p> <p>Поддержка программы покупки для сотрудников (EPP) Клиенты</p> <p>Сайт финансового обслуживания: www.dellfinancialservices.com</p> <p>Финансовое обслуживание (лизинг/займы)</p> <p>Финансовое обслуживание (Привилегированные клиенты Dell)</p> <p>Корпорации</p> <p>Обслуживание клиентов и техническая поддержка</p> <p>Клиенты программы покупки для сотрудников (EPP)</p> <p>Техническая поддержка – принтеры и проекторы</p> <p>Государственный сектор (правительство, образование, здравоохранение)</p> <p>Обслуживание клиентов и техническая поддержка</p> <p>Клиенты программы покупки для сотрудников (EPP)</p> <p>Торговый представитель Dell</p> <p>Центральный магазин продукции Dell (восстановленные компьютеры Dell)</p> <p>Продажа программного обеспечения и периферийных устройств</p> <p>Продажа запасных деталей</p> <p>Отдел продленного обслуживания и гарантии</p> <p>Факс</p> <p>Услуги Dell для людей с ослабленным слухом, глухих и с речевыми нарушениями</p>	<p>бесплатный номер: 1-800-433-9014</p> <p>бесплатный номер: 1-800-247-9362</p> <p>бесплатный номер: 1-800-624-9896</p> <p>бесплатный номер: 1-800-624-9897</p> <p>бесплатный номер: 1-877-Dellnet (1-877-335-5638)</p> <p>бесплатный номер: 1-800-695-8133</p> <p>бесплатный номер: 1-877-577-3355</p> <p>бесплатный номер: 1-800-283-2210</p> <p>бесплатный номер: 1-800-822-8965</p> <p>бесплатный номер: 1-800-695-8133</p> <p>бесплатный номер: 1-877-459-7298</p> <p>бесплатный номер: 1-800-456-3355</p> <p>бесплатный номер: 1-800-234-1490</p> <p>бесплатный номер: 1-800-289-3355 или бесплатный номер: 1-800-879-3355</p> <p>бесплатный номер: 1-888-798-7561</p> <p>бесплатный номер: 1-800-671-3355</p> <p>бесплатный номер: 1-800-357-3355</p> <p>бесплатный номер: 1-800-247-4618</p> <p>бесплатный номер: 1-800-727-8320</p> <p>бесплатный номер: 1-877-DELLTTY (1-877-335-5889)</p>

Страна (город) Международный код доступа кода страны Код города	Название отделения или зона обслуживания, сайт и электронный адрес	Региональные коды, местные номера и бесплатные номера
Таиланд Код международного доступа: 001 Код страны: 66	Сайт: support.ap.dell.com Техническая поддержка (OptiPlex, Latitude и Dell Precision) Техническая поддержка (PowerApp, PowerEdge, PowerConnect и PowerVault) Обслуживание клиентов (Пенанг, Малайзия) Корпоративные клиенты – торговый представитель Оптовая торговля	бесплатный номер: 1800 0060 07 бесплатный номер: 1800 0600 09 604 633 4949 бесплатный номер: 1800 006 009 бесплатный номер: 1800 006 006
Тайвань Код международного доступа: 002 Код страны: 886	Сайт: support.ap.dell.com Адрес электронной почты: ap_support@dell.com Техническая поддержка (OptiPlex, Latitude, Inspiron, Dimension и Электроника и аксессуары) Техническая поддержка (PowerApp, PowerEdge, PowerConnect, и PowerVault) Оптовая торговля Корпоративные клиенты – торговый представитель	бесплатный номер: 00801 86 1011 бесплатный номер: 00801 60 1256 бесплатный номер: 00801 65 1228 бесплатный номер: 00801 65 1227
Тринидад и Тобаго	Служба поддержки	1-800-805-8035
Уругвай	Служба поддержки	бесплатный номер: 000-413-598-2521
Финляндия (Хельсинки) Код международного доступа: 990 Код страны: 358 Код города: 9	Сайт: support.euro.dell.com Адрес электронной почты: support.euro.dell.com/fi/fi/emaildell/ Тех поддержка Обслуживание клиентов Факс Коммутатор	09 253 313 60 09 253 313 38 09 253 313 99 09 253 313 00

Страна (город) Международный код доступа кода страны Код города	Название отделения или зона обслуживания, сайт и электронный адрес	Региональные коды, местные номера и бесплатные номера
Швейцария (Женева) Код международного доступа: 00 Код страны: 41 Код города: 22	Сайт: support.euro.dell.com Адрес электронной почты: Tech_support_central_Europe@dell.com Адрес электронной почты для франкоговорящий клиентов и корпоративных клиентов: support.euro.dell.com/ch/fr/emaildell/ Техническая поддержка (Домашний и малый бизнес) Техническая поддержка (Корпоративные клиенты) Обслуживание клиентов (Домашний и малый бизнес) Обслуживание клиентов (Корпоративные клиенты) Факс Коммутатор	0844 811 411 0844 822 844 0848 802 202 0848 821 721 022 799 01 90 022 799 01 01
Швеция (Упландс-Васбю) Код международного доступа: 00 Код страны: 46 Код города: 8	Сайт: support.euro.dell.com Адрес электронной почты: support.euro.dell.com/se/sv/emaildell/ Техническая поддержка Обслуживание клиентов (служебный) Домашние пользователи и малый бизнес – обслуживание клиентов Поддержка программы покупки для сотрудников (EPP) Техническая поддержка – факс Торговый представитель	08 590 05 199 08 590 05 642 08 587 70 527 20 140 14 44 08 590 05 594 08 590 05 185
Эквадор	Служба поддержки	бесплатный номер: 999-119
ЮАР (Йоханнесбург) Код международного доступа: 09/091 Код страны: 27 Код города: 11	Сайт: support.euro.dell.com Адрес электронной почты: dell_za_support@dell.com Система обслуживания Gold Техническая поддержка Обслуживание клиентов Торговый представитель Факс Коммутатор	011 709 7713 011 709 7710 011 709 7707 011 709 7700 011 706 0495 011 709 7700
Ямайка	Служба поддержки (действителен только в пределах Ямайки)	1-800-682-3639

Страна (город) Международный код доступа кода страны Код города	Название отделения или зона обслуживания, сайт и электронный адрес	Региональные коды, местные номера и бесплатные номера
Япония (Кавасаки)	Сайт: support.jp.dell.com	
Код международного доступа: 001	Техническая поддержка (серверы)	бесплатный номер: 0120-198-498
Код страны: 81	Техническая поддержка вне страны (серверы)	81-44-556-4162
Код города: 44	Техническая поддержка (Dimension и Inspiron)	бесплатный номер: 0120-198-226
	Техническая поддержка вне страны (Dimension и Inspiron)	81-44-520-1435
	Техническая поддержка (Dell Precision, OptiPlex и Latitude)	бесплатный номер: 0120-198-433
	Техническая поддержка вне страны (Dell Precision, OptiPlex и Latitude)	81-44-556-3894
	Техническая поддержка (КПК, проекторы, принтеры, маршрутизаторы)	бесплатный номер: 0120-981-690
	Техническая поддержка вне страны (КПК, проекторы, принтеры, маршрутизаторы)	81-44-556-3468
	Служба факсимильных сообщений	044-556-3490
	24-часовая автоматизированная служба заказа	044-556-3801
	Обслуживание клиентов	044-556-4240
	Корпоративный торговый отдел (до 400 сотрудников)	044-556-1465
	Торговый отдел для привилегированных покупателей (свыше 400 сотрудников)	044-556-3433
	Отдел продаж для крупных корпоративных клиентов (свыше 3500 сотрудников)	044-556-3430
	Отдел продаж для организаций (правительственных организаций, образовательных учреждений, медицинских учреждений)	044-556-1469
	Всемирный сектор, Япония	044-556-3469
	Индивидуальный пользователь	044-556-1760
	Коммутатор	044-556-4300

Приложение

Экспортные правила

Потребитель признает, что данные продукты, которые могут включать технологию и программное обеспечение, попадают под действие законов и положений о таможенном и экспортном регулировании Соединенных Штатов Америки (США), а также под действие законов и положений о таможенном и экспортном регулировании стран, в которых продукты производятся и/или куда поставляются. Потребитель обязуется соблюдать данные законы и положения. Кроме того, в соответствии с законодательством США, эти продукты не могут быть проданы, сданы в аренду или переданы в пользование каким-либо другим образом конечным пользователям или странам с ограниченными правами. Кроме того, эти продукты не могут быть проданы, сданы в аренду или переданы в пользование каким-либо другим образом, либо утилизированы конечным пользователем, чья сфера деятельности связана с оружием массового поражения, включая, без каких-либо ограничений, деятельность, связанную с проектированием, разработкой, производством или использованием ядерного оружия, материалов или сооружений, ракетных комплексов или поддержкой ядерных проектов, а также химического или биологического оружия.

Лицензионное соглашение о программном обеспечении Dell™

Этот документ является юридическим соглашением между пользователем и корпорацией Dell Products, L.P («Dell»). Под действие данного соглашения попадает все программное обеспечение, распространяемое с продуктами Dell, для которых не предусмотрено отдельного лицензионного соглашения между пользователем и производителем или собственником программного обеспечения (совместно именуемое «Программное обеспечение»). Данное соглашение не применимо в случае продажи программного обеспечения или другой интеллектуальной собственности. Все права на наименования и интеллектуальную собственность, относящиеся к программному обеспечению или составляющие его часть, являются собственностью производителя или собственника программного обеспечения. Производитель или собственник программного обеспечения сохраняет все права, не предоставленные в данном соглашении в явной форме. Пользователь обязуется соблюдать все условия настоящего соглашения в случае вскрытия или срыва пломбы на пакете (пакетах) с программным обеспечением, установки или загрузки программного обеспечения или в случае использования программного обеспечения, предварительно установленного или встроенного в продукт. В случае несогласия с настоящими условиями пользователю необходимо немедленно вернуть все составляющие программного обеспечения (диски, печатные материалы и упаковку) и удалить все предварительно установленное или встроенное программное обеспечение.

Допускается одновременное использование одной копии программного обеспечения только с одним продуктом. В случае получения многоразовой лицензии на программное обеспечение допускается использование того количества копий, которое предусмотрено лицензиями. «Использование» означает загрузку программного обеспечения во временную память продукта или для постоянного хранения. Установка на сетевом сервере с единственной целью распространения на другие продукты не является «использованием», только если в наличии имеется отдельная лицензия для каждого продукта, на который распространяется программное обеспечение. Количество пользователей программного обеспечения, установленного на сервере, не должно превышать количества выданных лицензий. В случае, если количество пользователей программного обеспечения, установленного на сетевом сервере, превышает количество лицензий, дополнительные лицензии в количестве, соответствующем числу пользователей, должны быть получены прежде, чем дополнительные пользователи будут допущены к использованию программного обеспечения. Если вы являетесь коммерческим клиентом корпорации Dell или партнера корпорации Dell, в соответствии с настоящим соглашением вы обязуетесь предоставлять корпорации Dell или агенту, выбранному корпорацией Dell, право проводить в течение рабочего дня аудит использования программного обеспечения, оказывать содействие в проведении таких аудитов и предоставлять корпорации Dell всю документацию, касающуюся использования программного обеспечения. Проведение аудита ограничивается проверкой соблюдения условий настоящего соглашения.

Программное обеспечение защищено законом об охране авторских прав Соединенных Штатов Америки и международными соглашениями. Одна копия программного обеспечения может использоваться исключительно для резервного копирования или архивации или перенесена на отдельный жесткий диск при условии использования оригинала только в целях выполнения резервного копирования или архивации. Программное обеспечение не может быть передано в аренду или лизинг, а печатные материалы, прилагаемые к программному обеспечению, не могут быть размножены; программное обеспечение и прилагаемые к нему печатные материалы могут быть переданы в постоянное пользование как часть купли-продажи или передачи продукта Dell при условии, что у вас не остается ни одной копии, а приемник соглашается с условиями настоящего соглашения. При любой передаче продукт должен включать самое последнее обновление и все предыдущие версии. Программное обеспечение не может быть изменено, детранслировано или дисассемблировано. Если в комплект поставки продукта входят компакт-диски, диски 3,5" и/или 5,25", вы можете использовать только диски, соответствующие вашему продукту. Диски не могут использоваться на других компьютерах или в других сетях, отданы во временное пользование, сданы в аренду или лизинг или переданы другому пользователю за исключением случаев, предусмотренных настоящим соглашением.

Ограниченная гарантия

Корпорация Dell гарантирует отсутствие дефектов дисков в части материалов или исполнения при условии их нормального использования в течение девяноста (90) дней после получения. Данная гарантия предназначена только для вас и не может быть передана. Любые выраженные гарантии действуют в течение ограниченного срока девяносто (90) дней со дня получения программного обеспечения. Законодательством некоторых стран запрещается ограничение срока действия выраженных гарантийных обязательств, поэтому данное ограничение может не иметь силы в вашем случае. Обязательства корпорации Dell и ее поставщиков и ваше исключительное право на возмещение убытков предполагают (а) компенсацию стоимости, уплаченной за программное обеспечение, или (б) замену любого диска, не соответствующего условиям данного гарантийного обязательства, который был возвращен в Dell с указанием номера разрешения на возврат за собственный счет и на свой риск. Действие настоящей ограниченной гарантии прекращается в случае повреждения диска в результате несчастного случая, использования не по назначению, неправильного использования, обслуживания или модификации специалистом, не являющимся представителем корпорации Dell. На любой диск на замену распространяется действие первоначальной гарантии в течение оставшегося срока действия или в течение тридцати (30) дней, в зависимости от того, какой срок дольше.

Корпорация Dell НЕ гарантирует соответствие функций программного обеспечения вашим требованиям или его непрерывную и бесперебойную работу. Вы принимаете на себя ответственность за выбор программного обеспечения для архивации предполагаемых результатов и за выгоды и результаты, полученные от использования программного обеспечения.

КОРПОРАЦИЯ DELL ОТ СВОЕГО ИМЕНИ И ОТ ИМЕНИ СВОИХ ПОСТАВЩИКОВ НЕ ПРИНИМАЕТ НА СЕБЯ НИКАКИХ ДРУГИХ ГАРАНТИЙ, ВЫРАЖЕННЫХ ИЛИ ПОДРАЗУМЕВАЕМЫХ, ВКЛЮЧАЯ, НО НЕ ОГРАНИЧИВАЯСЬ ПОДРАЗУМЕВАЕМЫЕ ГАРАНТИЙНЫЕ ОБЯЗАТЕЛЬСТВА В ЧАСТИ КОММЕРЧЕСКОЙ ПРИГОДНОСТИ И СООТВЕТСТВИЯ ПРОГРАММНОГО ОБЕСПЕЧЕНИЯ И ПРИЛАГАЕМЫХ К НЕМУ ПЕЧАТНЫХ МАТЕРИАЛОВ ОПРЕДЕЛЕННЫМ ЦЕЛЯМ. Данная ограниченная гарантия предоставляет вам определенные законные права; вы можете иметь другие права в зависимости от законодательства.

НИ ПРИ КАКИХ ОБСТОЯТЕЛЬСТВАХ КОРПОРАЦИЯ DELL ИЛИ ЕЕ ПОСТАВЩИКИ НЕ НЕСУТ ОТВЕТСТВЕННОСТИ ЗА КАКОЙ-ЛИБО УЩЕРЬ (ВКЛЮЧАЯ, БЕЗ ОГРАНИЧЕНИЙ, УПУЩЕННУЮ ВЫГОДУ, ПРИОСТАНОВКУ ДЕЯТЕЛЬНОСТИ, ПОТЕРЮ ДЕЛОВОЙ ИНФОРМАЦИИ ИЛИ ДРУГОЙ ИМУЩЕСТВЕННЫЙ УЩЕРЬ) В РЕЗУЛЬТАТЕ ИСПОЛЬЗОВАНИЯ ИЛИ НЕВОЗМОЖНОСТИ ИСПОЛЬЗОВАНИЯ ПРОГРАММНОГО ОБЕСПЕЧЕНИЯ, ДАЖЕ В СЛУЧАЕ ПРЕДПРЕЖДЕНИЯ О ВОЗМОЖНОСТИ ТАКИХ УБЫТКОВ. Поскольку законодательством некоторых стран запрещено исключение или ограничение ответственности за косвенные или случайные убытки, указанные выше ограничения могут не иметь силы в вашем случае.

Общие положения

Настоящее Соглашение действует до его отмены. Действие соглашения прекращается при условиях, указанных выше, или в случае нарушения вами любого из его положений. В случае прекращения действия соглашения вы принимаете обязательство уничтожить программное обеспечение и сопровождающие его материалы и все их копии. Настоящее соглашение регулируется законодательством штата Техас. Каждое положение данного соглашения рассматривается отдельно. Если какое-либо из положений будет признано не имеющим юридической силы, оно не отменяет законной силы остальных положений и условий настоящего соглашения. Настоящее соглашение является обязательным для последователей и приемников. Корпорация Dell и клиент соглашаются, в рамках действующего законодательства, отказаться от права подачи судебного иска в отношении программного обеспечения или данного соглашения. Поскольку законодательством некоторых стран запрещен отказ от права подачи иска, это право может не иметь юридической силы в вашем случае. Вы признаете, что прочли настоящее соглашение, правильно истолковали его, что вы обязуетесь соблюдать условия соглашения и что оно является полным и исключительным заявлением о согласии, достигнутым между вами и корпорацией Dell в отношении программного обеспечения.

Алфавитный указатель

D

Dell
обращение, 89

P

PictBridge, 31

B

Вкладка Настройка
печати, 68
вкладка Обслуживание, 68
вкладка Расширенные, 68
выходной лоток для
бумаги, 12

D

датчик типа бумаги, 25

K

картриджи
замена, 73
чистка, 78
юстировка, 76
картриджи, чернильные
юстировка, 76

картриджи, чернила
замена, 73
копии, 39
копирование
панель управления, 39
программное обеспечение, 40

H

несколько копий, 68

O

определитель типа бумаги
выключение, 25

P

панель управления
использование, 15
использование при
копировании, 39
Параметры печати
вкладка Настройка печати, 68
вкладка Обслуживание, 68
вкладка Расширенные, 68
запуск, 67
печать без рамки, 29

поддержка
обращение в Dell, 89
проблемы
драйверы, 79
программного обеспечения
Параметры печати, 67
удаление, 72
программное обеспечение
повторная установка, 72
Центр многофункциональных
устройств Dell, 64

P

работа с факсом, 57

C

сообщения об ошибках
и мигающие
индикаторы, 84
сопла, картридж
чистка, 78

F

фотографии
печать, 28

Ц

Центр

- многофункциональных устройств Dell
- запуск, 65
- Инструменты для быстрой работы, 66
- использование, 64
- раздел копирования, 66
- раздел просмотра, 65
- раздел сканирования, 65

Ч

чистка

- сопла картриджей, 78

Э

электронная почта

- документ, 54
- сканированное изображение, 54

Ю

- юстировка картриджей, 76